

30

ЗАНЯТИЙ

**для успешного
развития ребенка**



5 лет

Уважаемые взрослые!

Перед вами тетрадь для занятий с детьми пятилетнего возраста, при помощи которой малыши смогут развить произвольное внимание, логическое мышление, мелкую моторику и координацию движений руки, а также закрепить знания по математике.

I часть тетради состоит из 15 занятий, каждое из которых включает 5 заданий:

- 1) - задание на развитие произвольного внимания;
- 2) - задание на развитие логического мышления;
- 3) - задания по математике;
- 4) - задания по развитию речи;
- 5) - задания на развитие графических навыков.

Время одного занятия не должно превышать 20-25 минут.

Обязательно похвалите малыша за старание!

Желаем успеха!

Занятие 1.

1 Раскрась в двух рамках только одинаковые предметы.

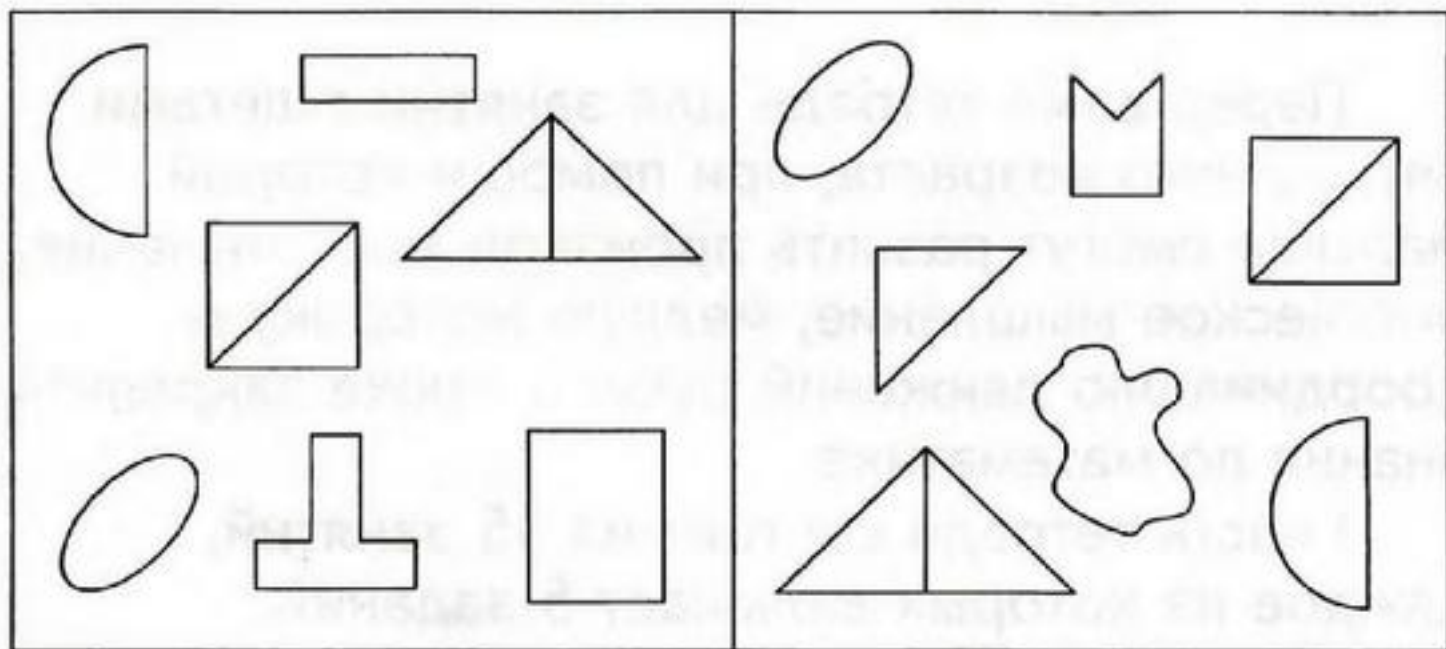

2 Посмотри, как расположены предметы на рисунках, и дорисуй последовательность.

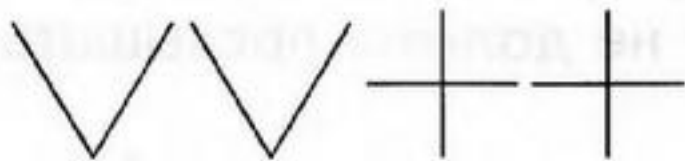
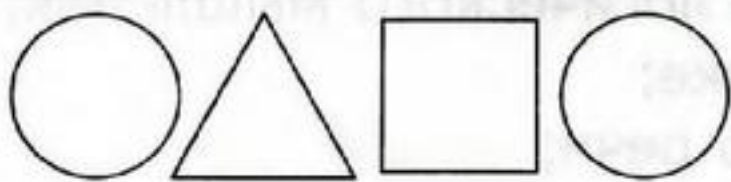

3 Раскрась те овощи, которых мало, в красный цвет, а те, которых много, в зеленый.



4 Назови картинки. Какие слова длинные, а какие короткие?

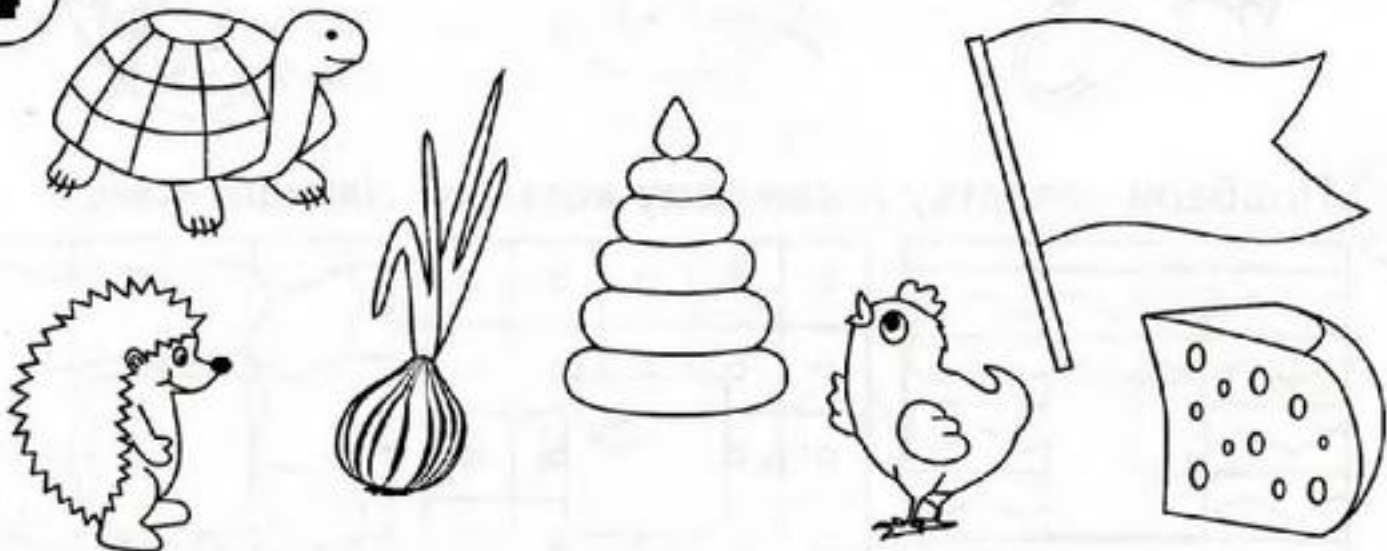

5 Проведи линию по середине дорожки.

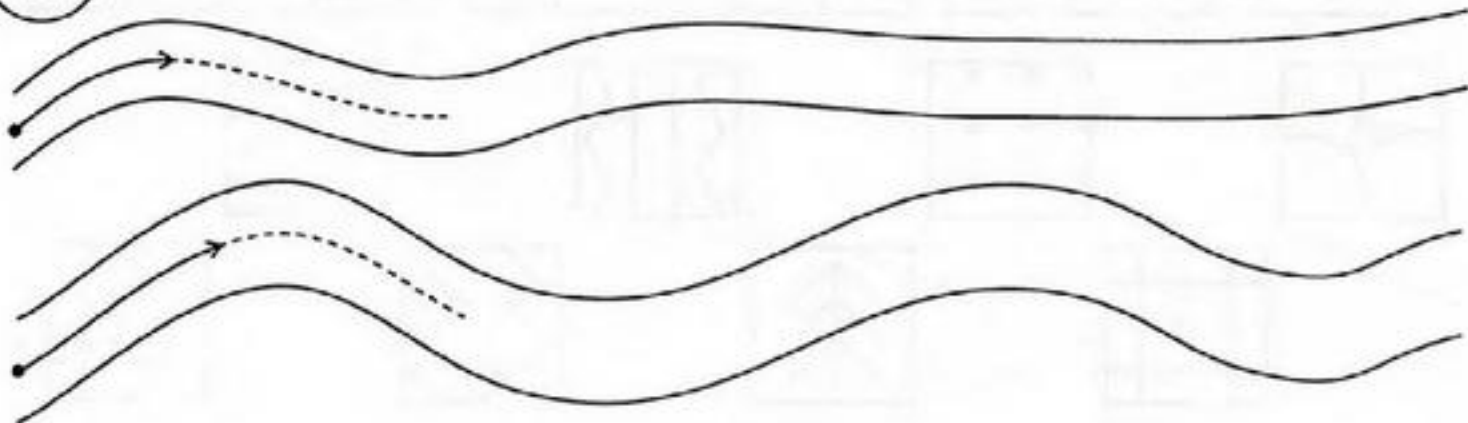

Занятие 2.

1 Найди два одинаковых зонтика и раскрась их.

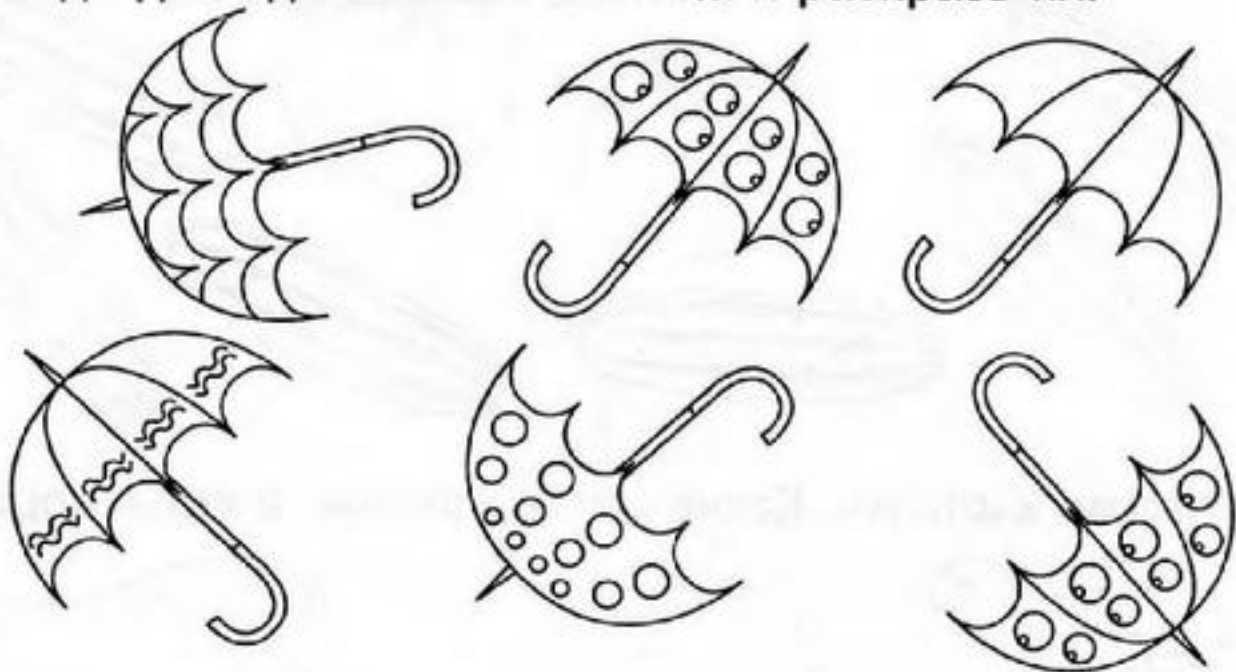

2 Подбери заплатку к каждому коврику. Напиши номер.

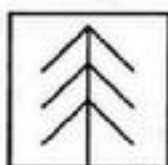
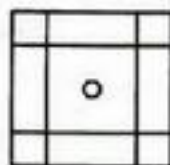
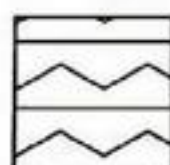
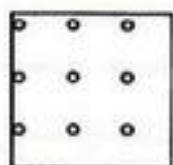
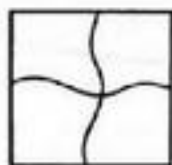
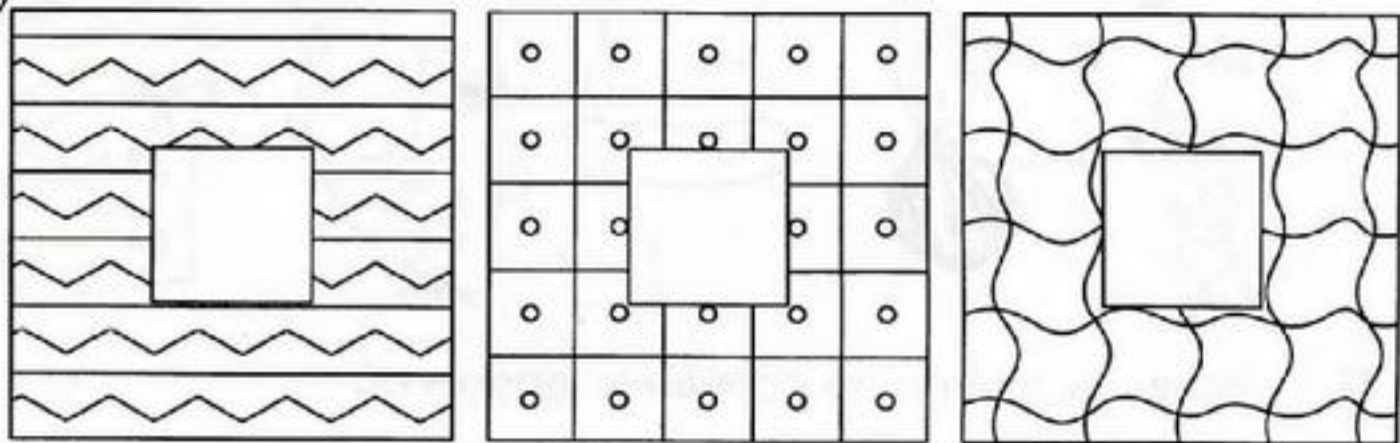

- 3** Раскрась круг в синий цвет, квадрат - в зеленый, прямоугольник - в красный, овал - в желтый, треугольник - в оранжевый.

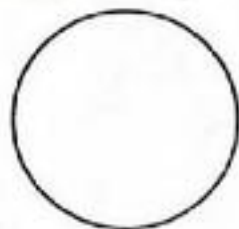

- 4** Закончи чистоговорки
Са - са - са - под кустом живет ...
За - за - за - здесь привязана ...
Ро - ро - ро - под столом стоит ...
То - то - то - висит на вешалке ...

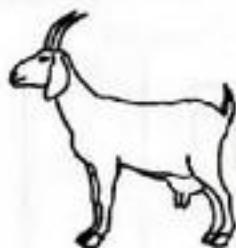

- 5** Проведи линию по середине дорожек.

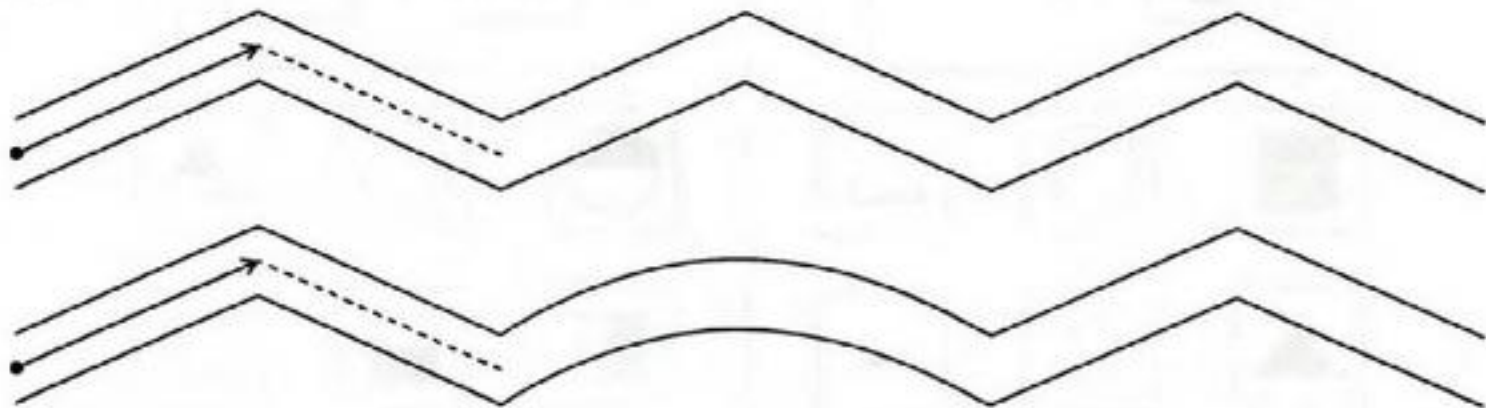

Занятие 3.

1 Расставь значки в соответствии с образцом.

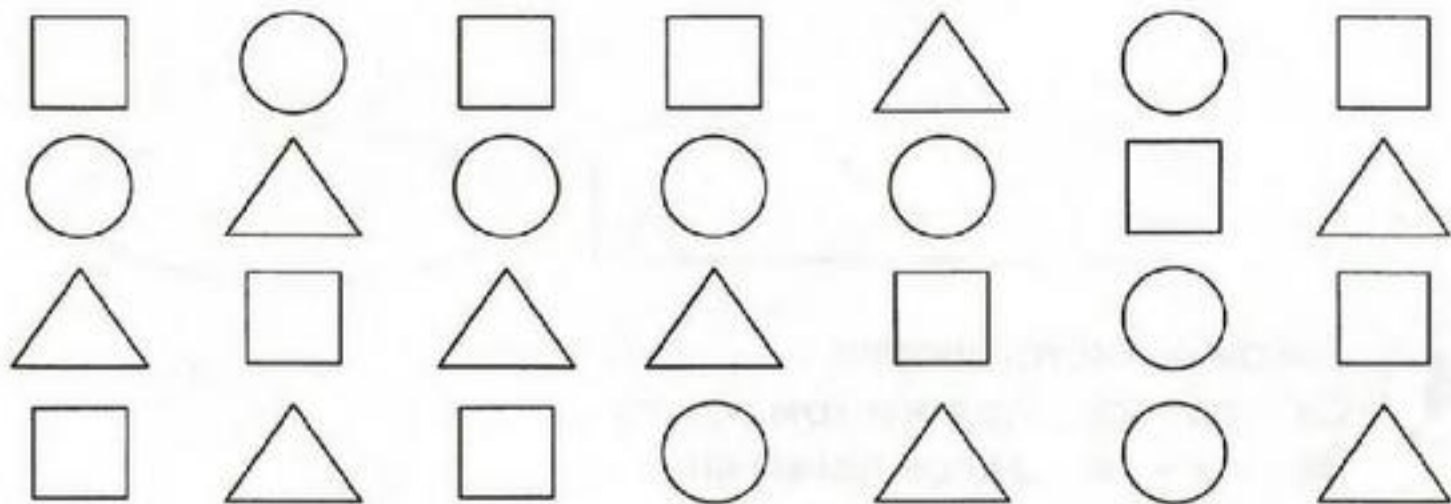

2 Подбери подходящие квадраты.

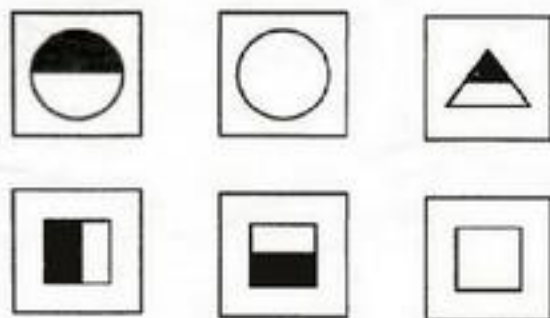
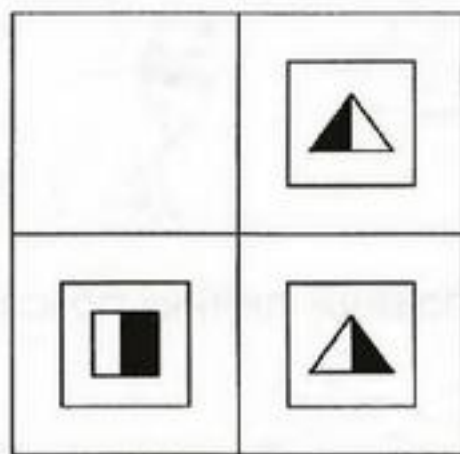
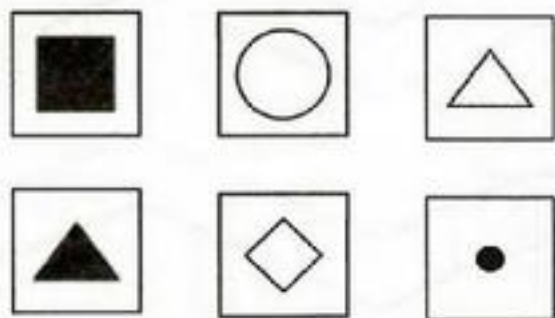
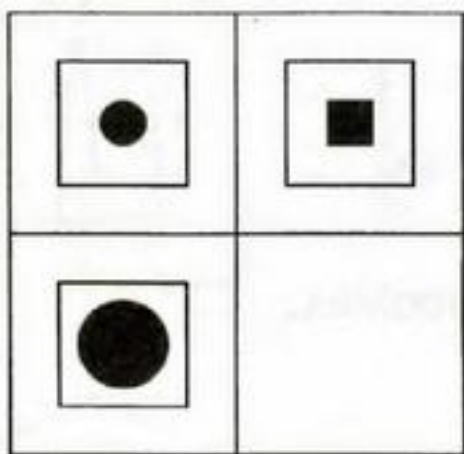

3 Раскрась вазу, в которой много цветов, в синий цвет, ту, в которой мало, в зеленый, где один цветок - в красный, где нет цветов - в желтый.

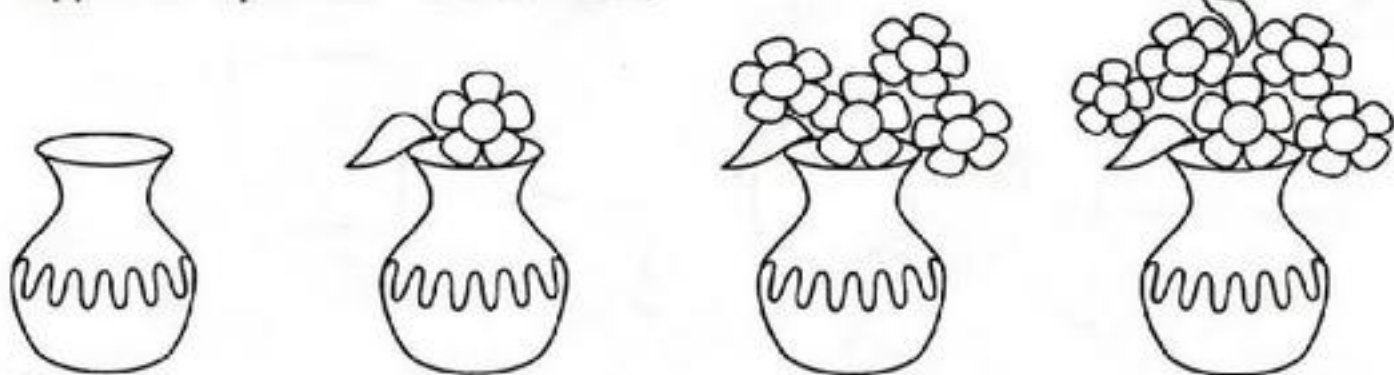

4 Закончи чистоговорки.
Ша - ша - ша - мама моет ...
Ча - ча - ча - на столе горит ...
Ма - ма - ма - я поймал в реке ...
Бе - бе - бе - я играю на ...

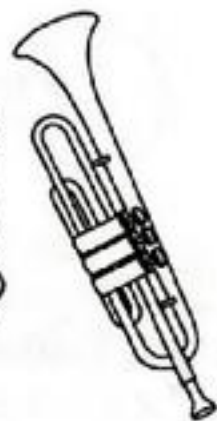
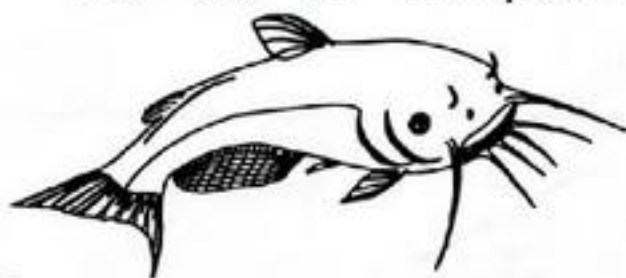

5 Проведи линию по середине дорожек.

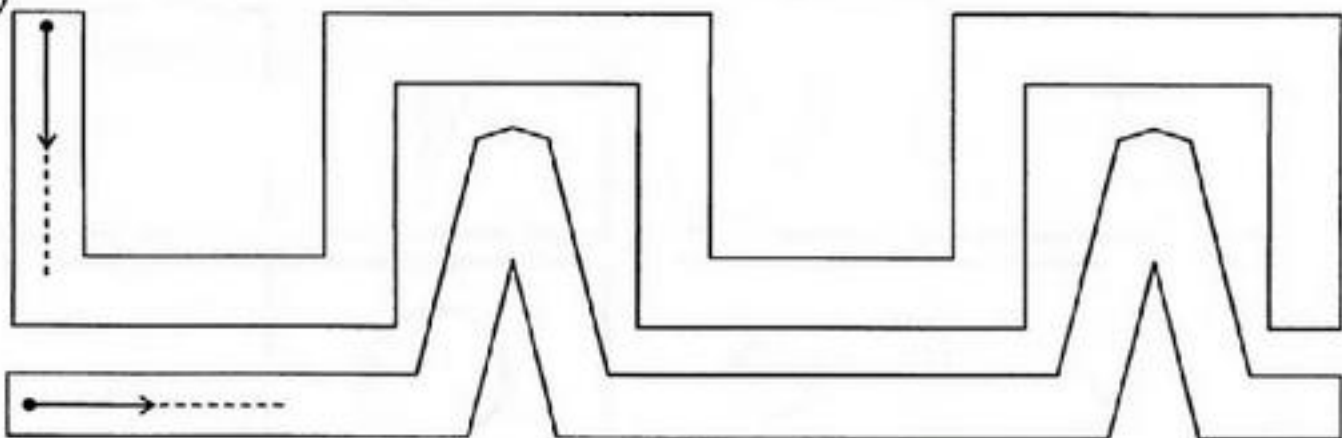

Занятие 4.

1 Найди пару каждой фигуре и раскрась их.

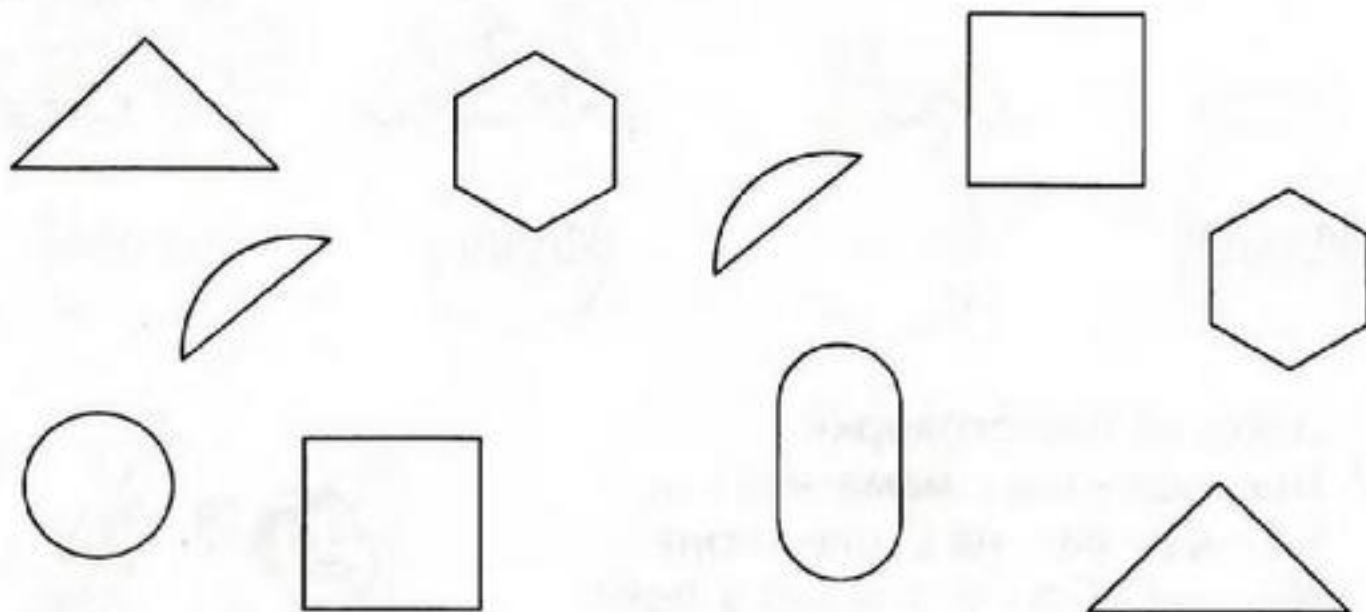

2 Нарисуй следующую картинку.

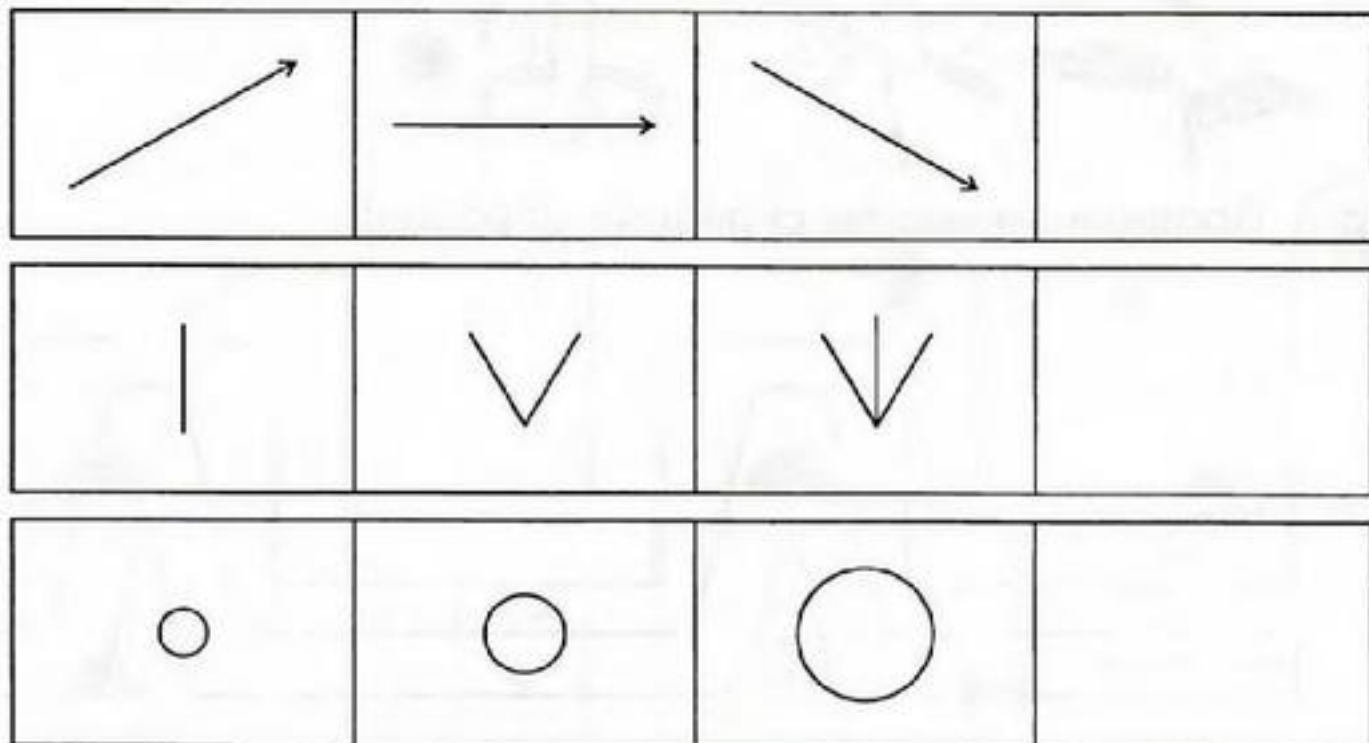

3 Каждому ли зайчику хватит морковки? Соедини линиями.

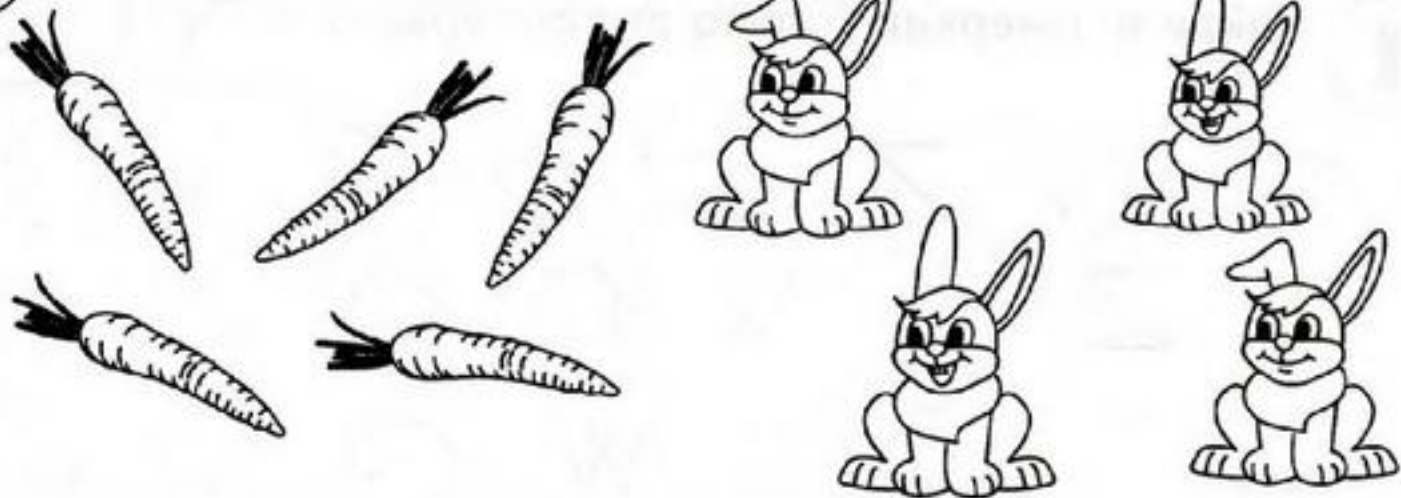

4 Произнеси слова по образцу.
одна чашка - много ... (чашек)
одно облако - много ...
один стул - много ...
одна книга - много ...

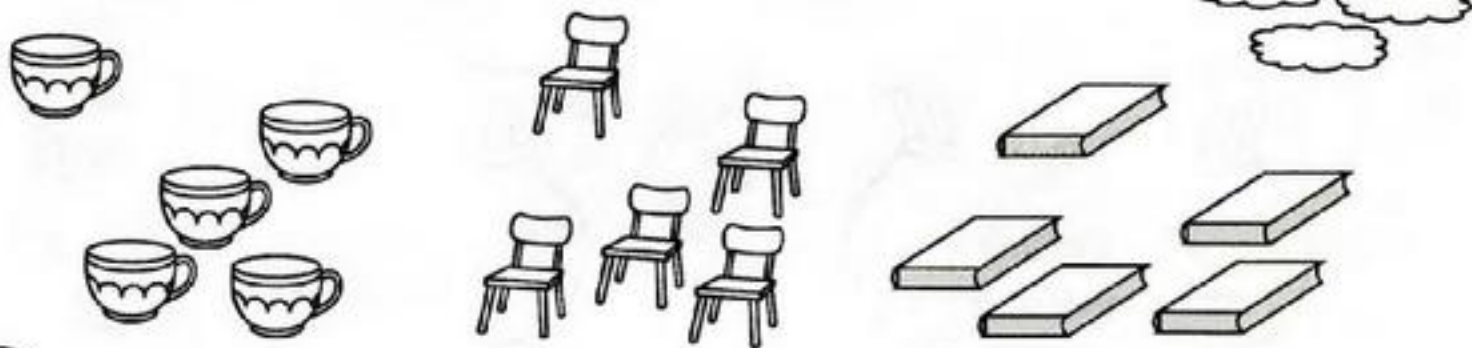

5 Обведи линию по точкам.

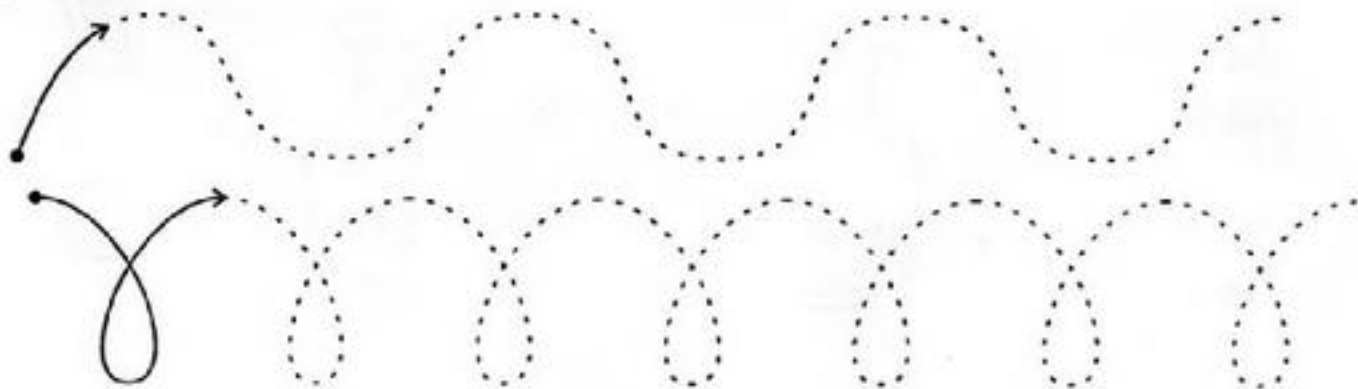

Занятие 5.

1 Найди и зачеркни только эти фигуры.

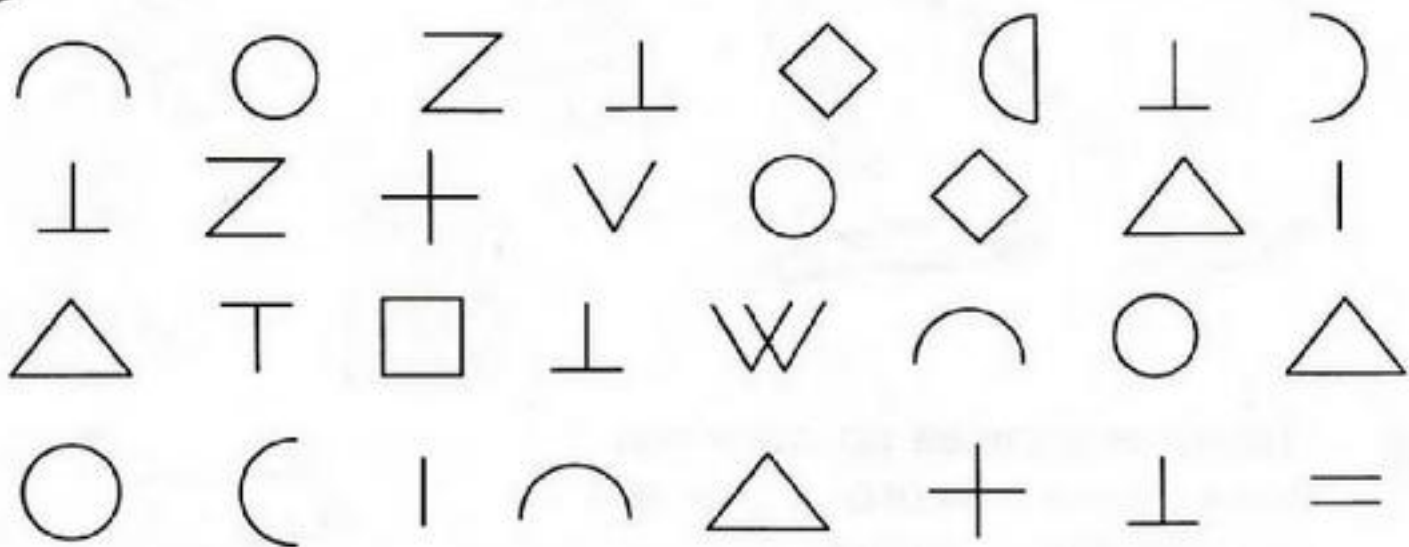
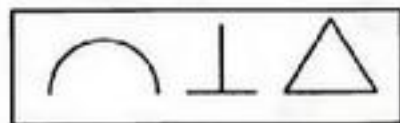

2 Соедини половинки ваз стрелочками.

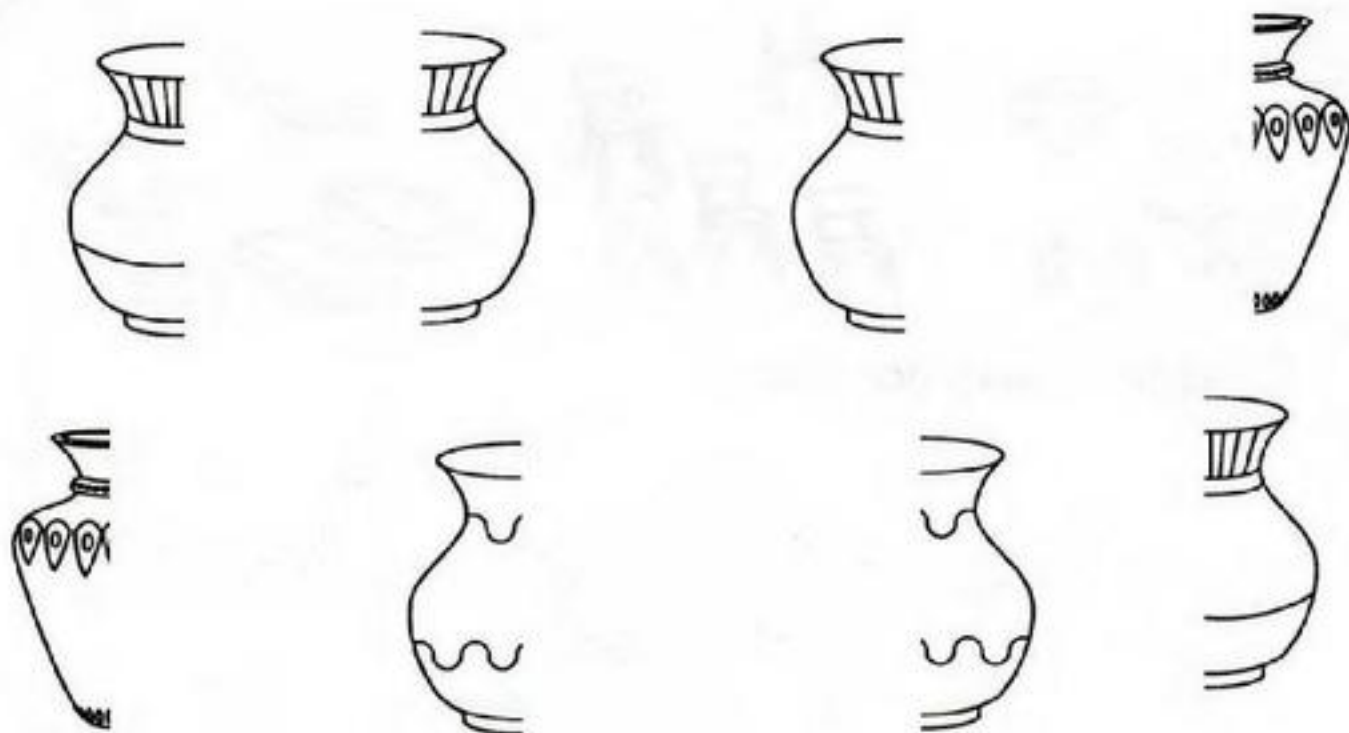

3 Раскрась цифру 1 красным цветом, 2 - зеленым, 3 - синим, 4 - оранжевым, 5 - желтым.

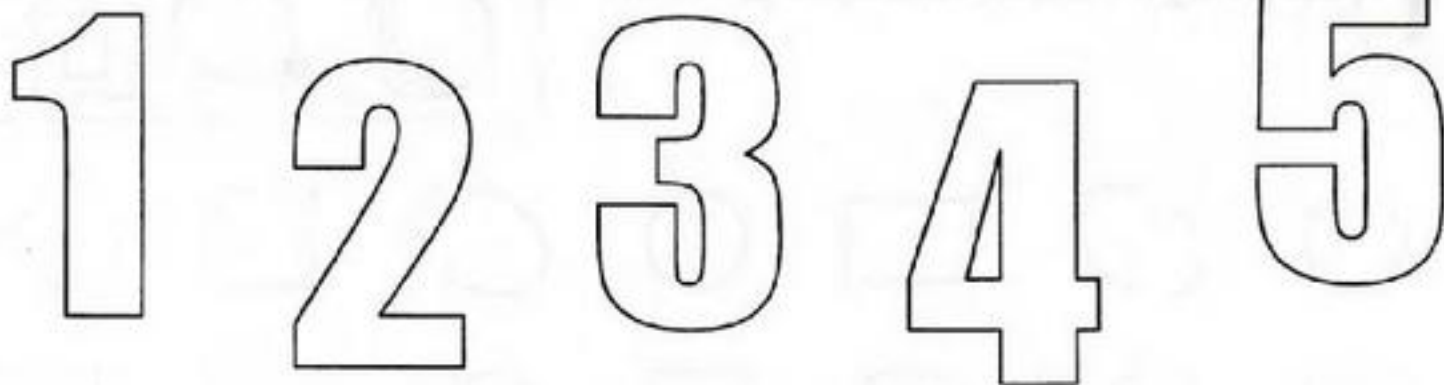

4 Назови картинки правильно.



одно пальто

много

...



одно кашпо

много

...



одно эскимо



много

...



одно кольцо



много

...

5 Проведи линии в середины этих фигурок.

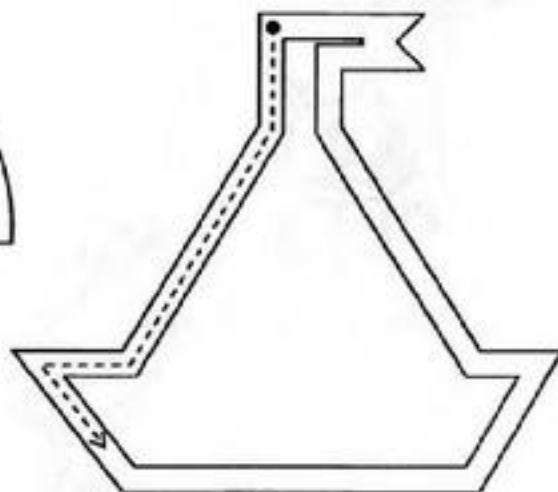
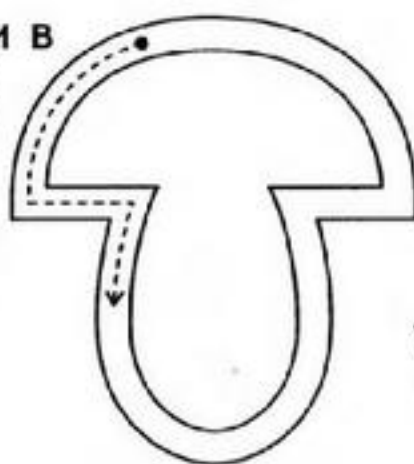

Занятие 6.

1 Дорисуй недостающие детали.

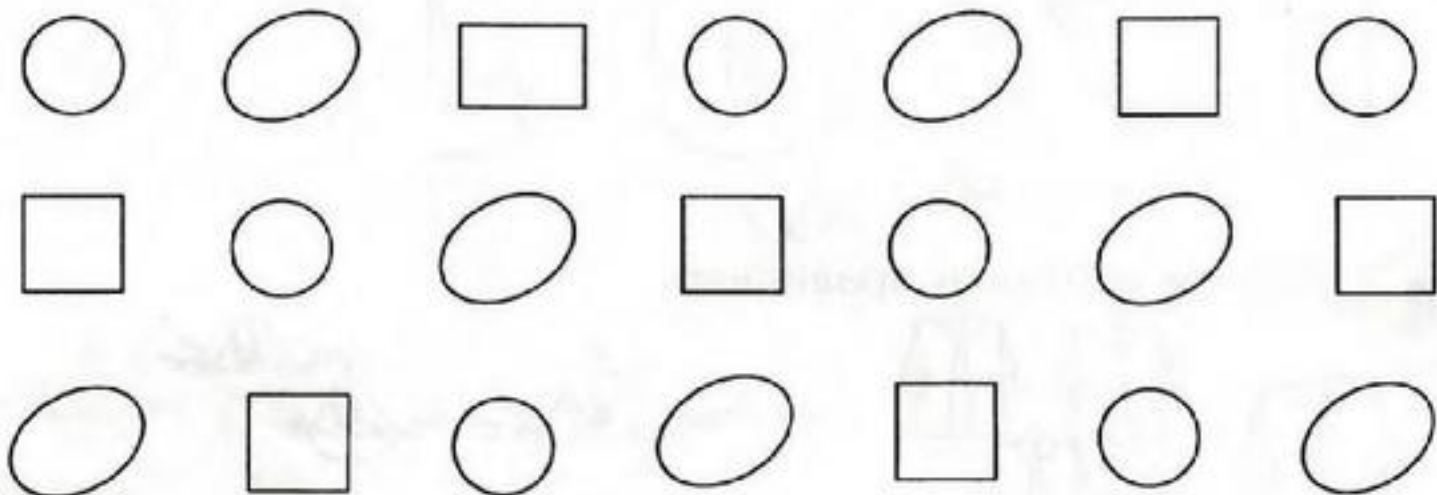
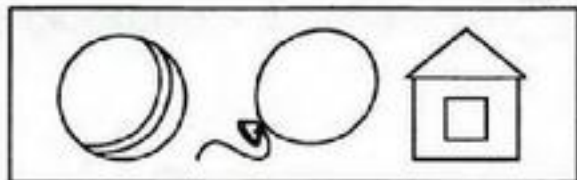

2 Подбери животным хвосты.

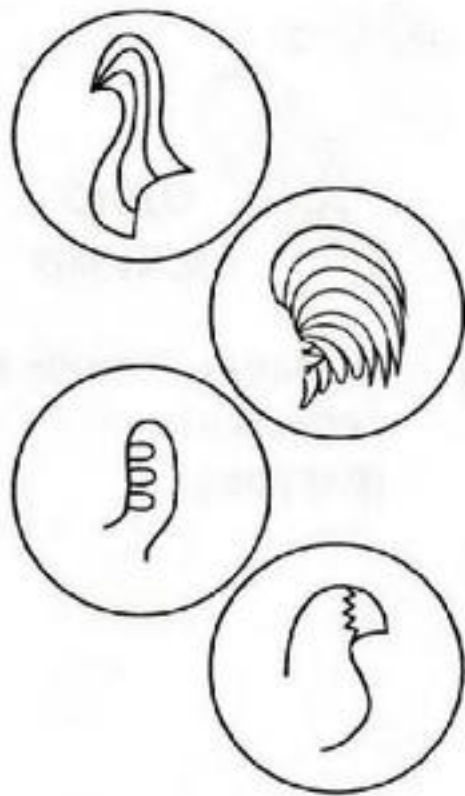
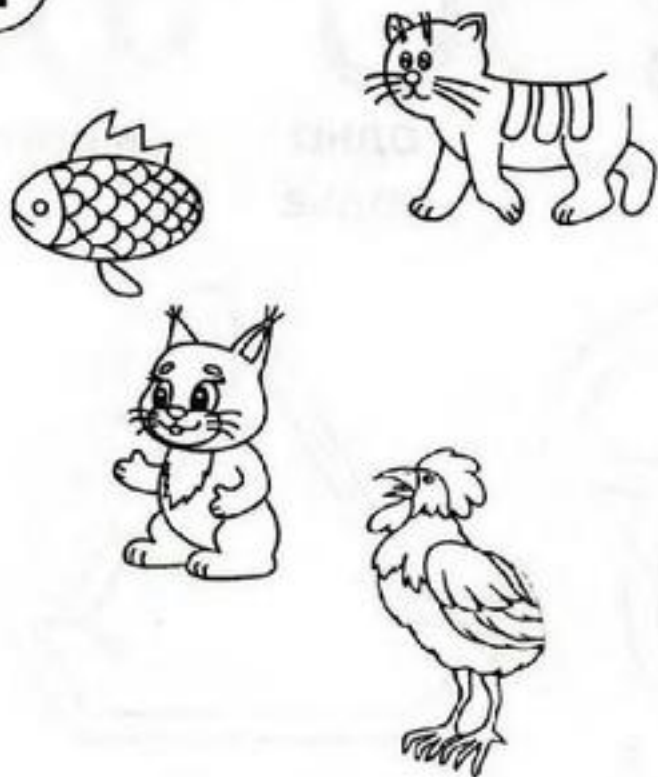

3 Раскрась цифру 6 зеленым цветом, цифру 7 - красным, 8 - желтым, 9 - синим, 0 - оранжевым.

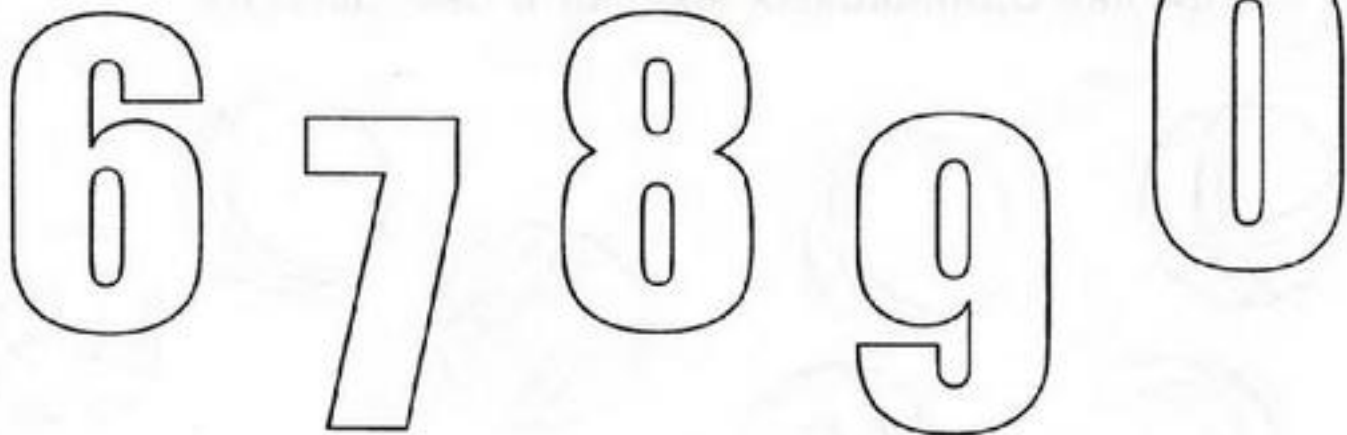

4 Измени слова, добавляя к ним предлоги.

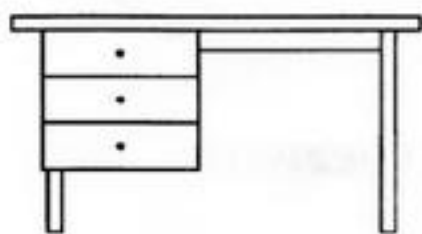
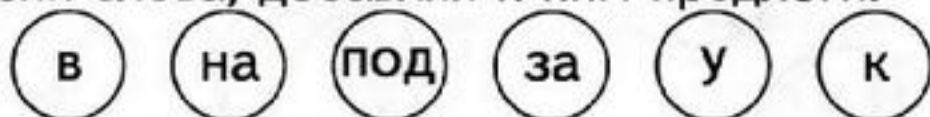

5 Сосчитай сколько фигурок в каждом ряду. Напиши нужную цифру.



Занятие 7.

1 Найди два одинаковых мячика и раскрась их.

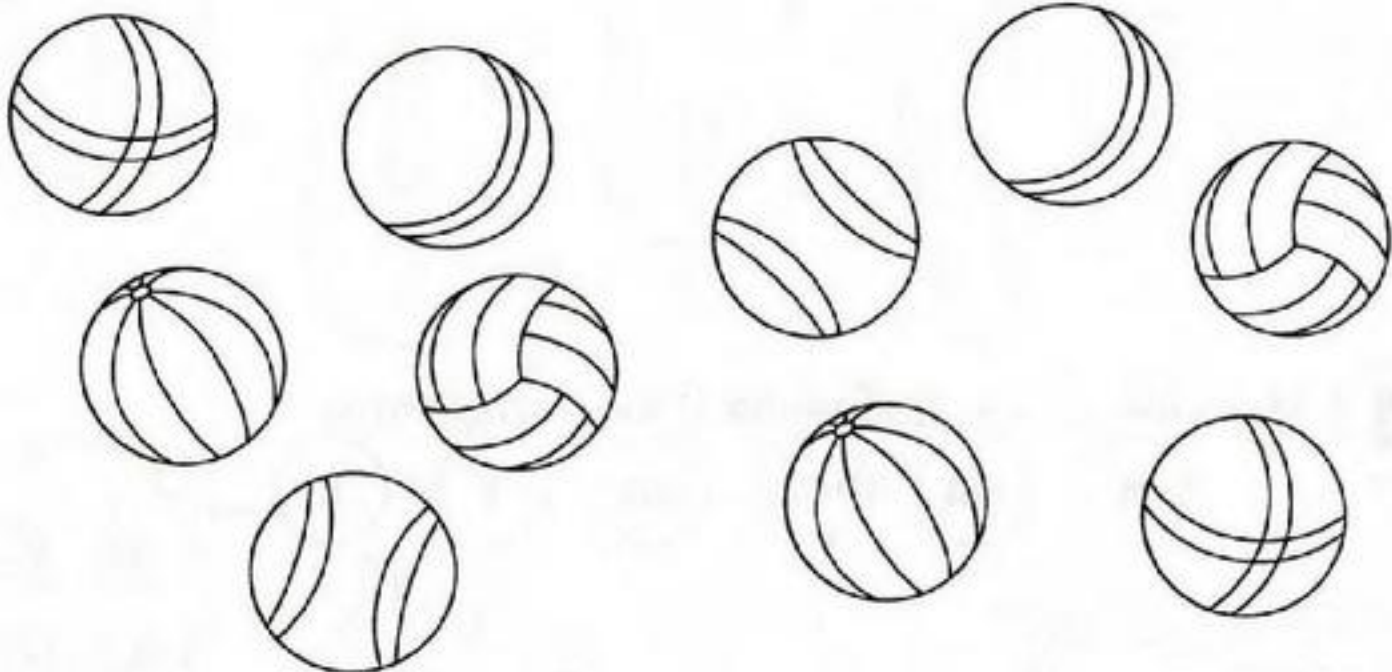

2 Найди на рисунках холодные и горячие предметы.
Соедини их со снежинкой или огнем.

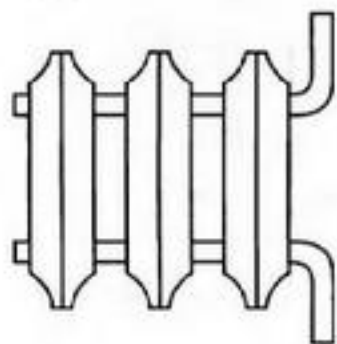
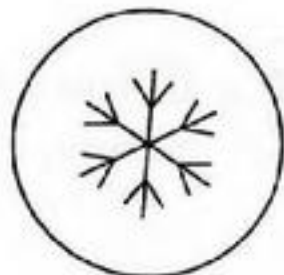

3 Соедини цифру и соответствующее ей количество предметов.

1
2
3
4
5

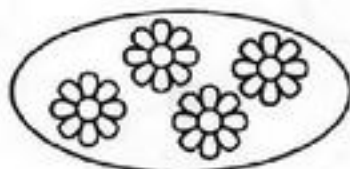
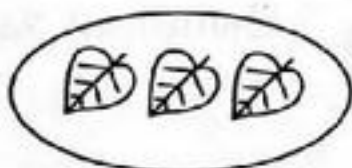

4 Сосчитай предметы, назови их количество.



один помидор

два помидора

пять помидоров



один апельсин

два апельсина

пять апельсинов



одно яблоко

три яблока

шесть яблок

5 Обвели линию по точкам.



Занятие 8.

1 Выполни задание по образцу.

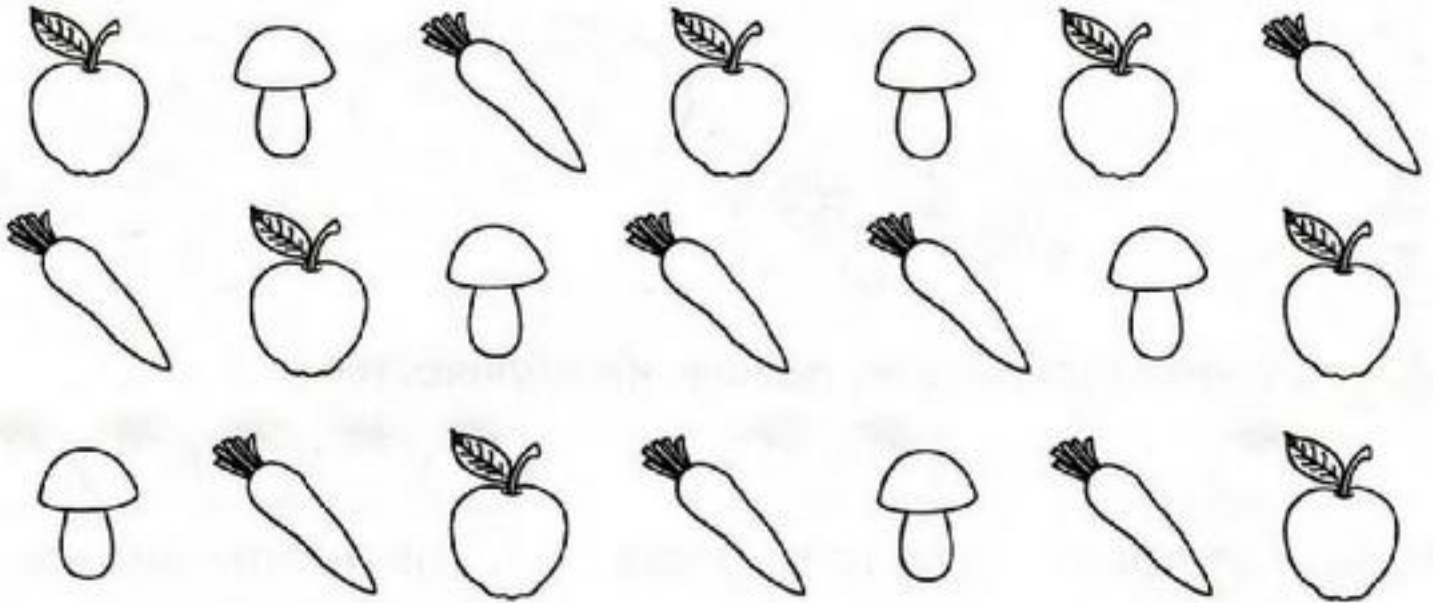

2 Какая лишняя фигурка в каждой рамке?

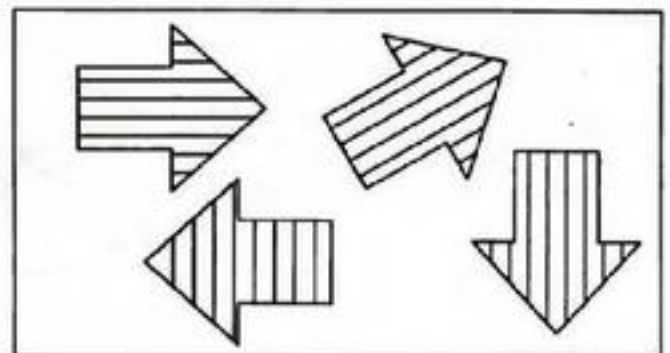
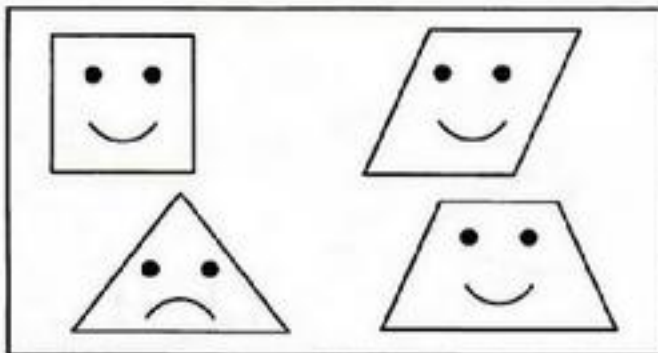
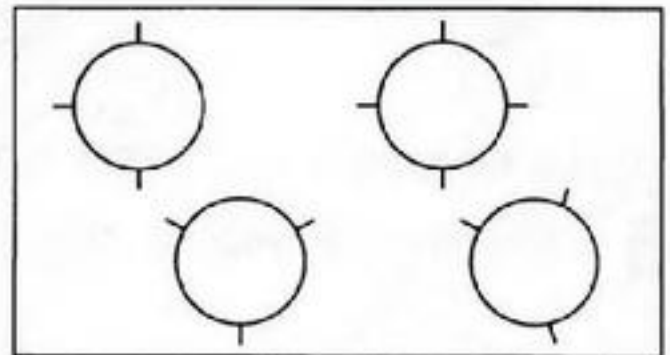
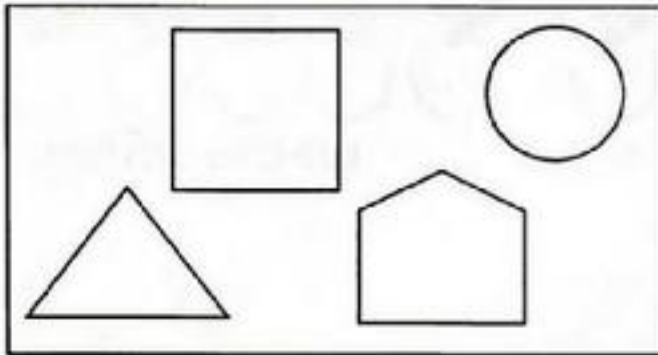

3 Соедини числа с подходящим количеством фигур.

6
7
8
9
10

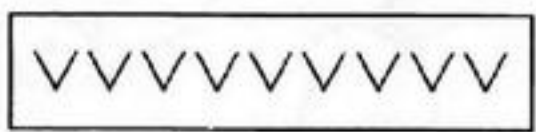

4 Назови слова ласково (книга - книжечка).

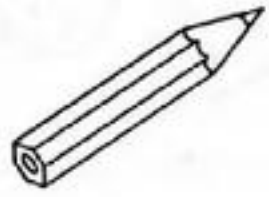

5 Заштрихуй эти фигурки.

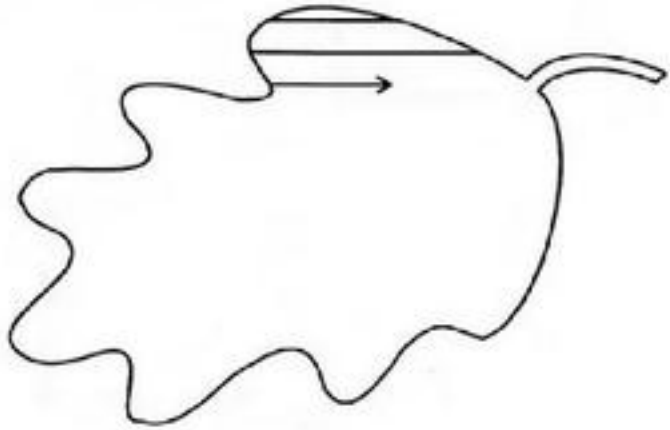
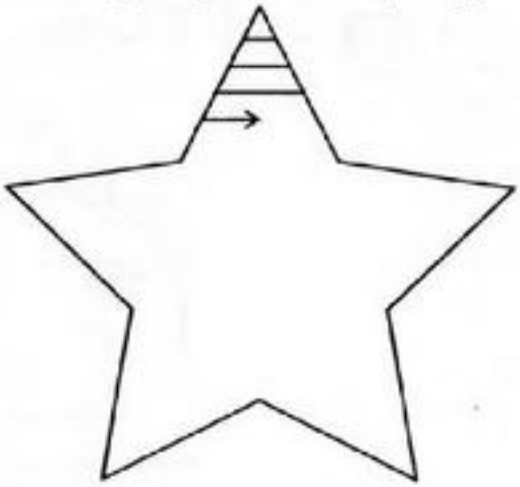

Занятие 9.

1 Раскрась элементы узора, обозначенные точками красным цветом. Что у тебя получилось?

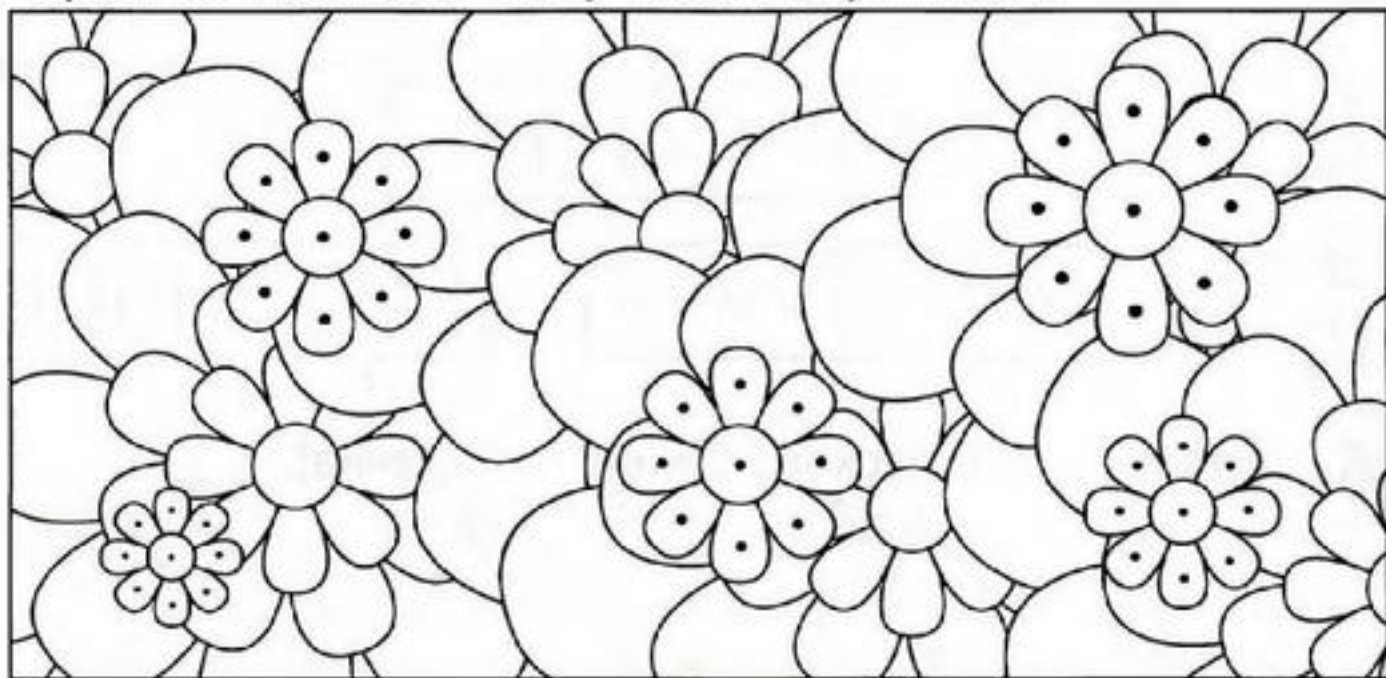

2 Проставь номера, что было нарисовано сначала, а что потом?

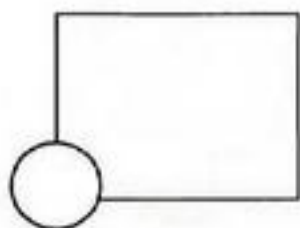
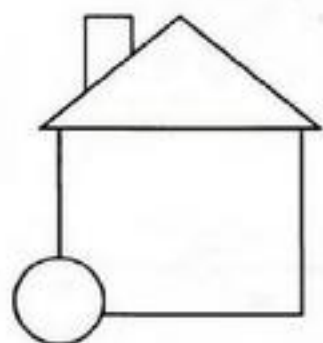

3 Раскрась только те предметы, которые всегда бывают по два.

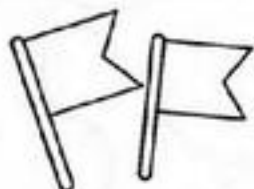

4 Измени слова по образцу.

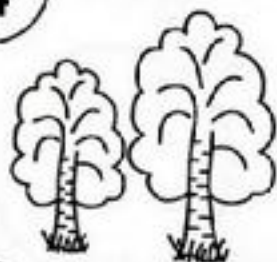

Это дерево высокое,
а это еще ... (выше)



Этот цветок красивый,
а этот еще ... (красивее)

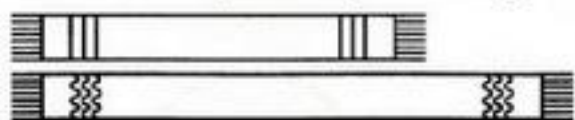

Этот шарф длинный,
а этот еще ... (длиннее)



Эта книга хорошая,
а эта еще ... (лучше)

5 Дорисуй вторые половинки фигурок.

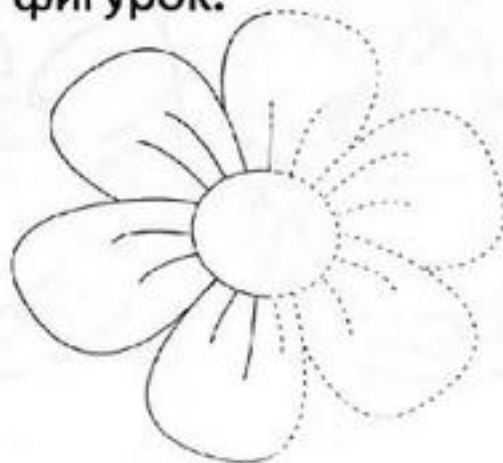
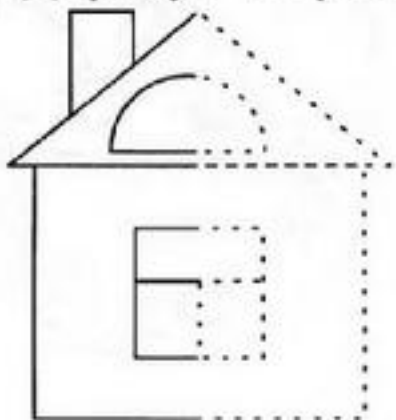

Занятие 10.

1 Перенеси каждую фигуру на новое место.

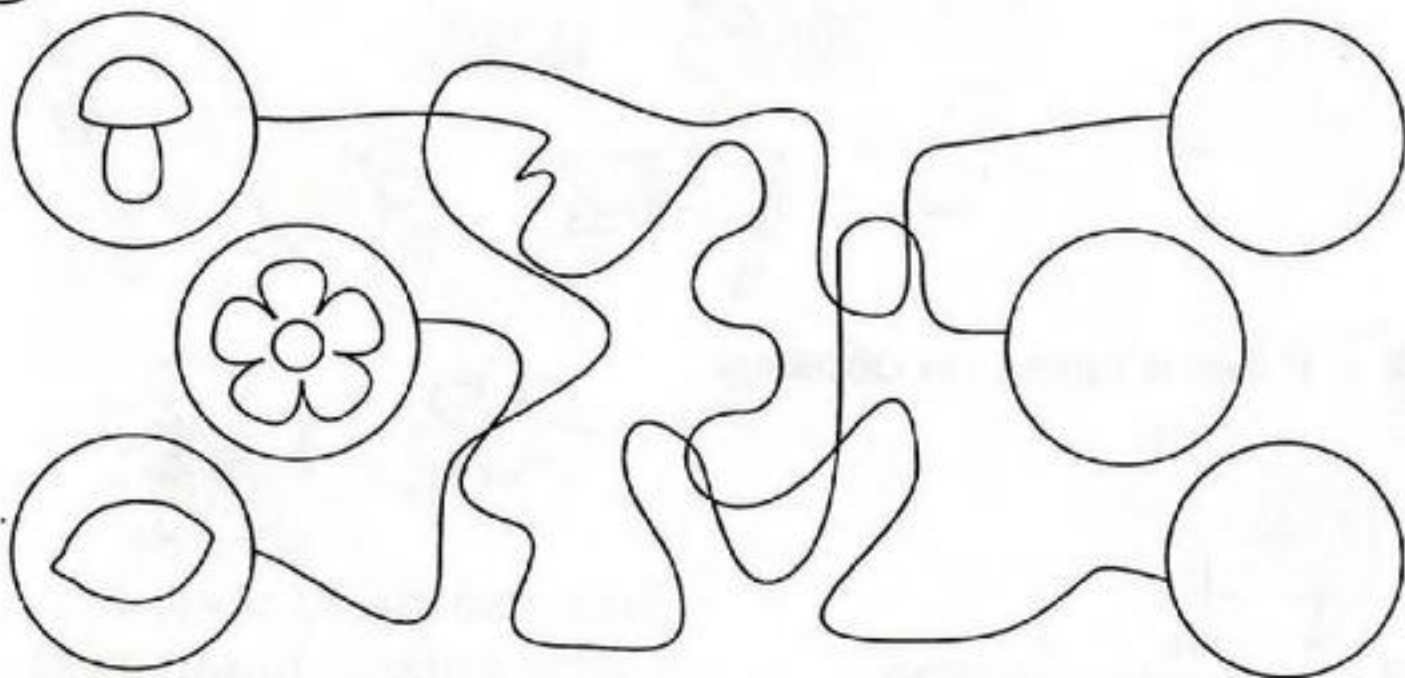

2 Раскрась матрёшек по-разному.



3 Назови все цифры по порядку, соедини их линиями.

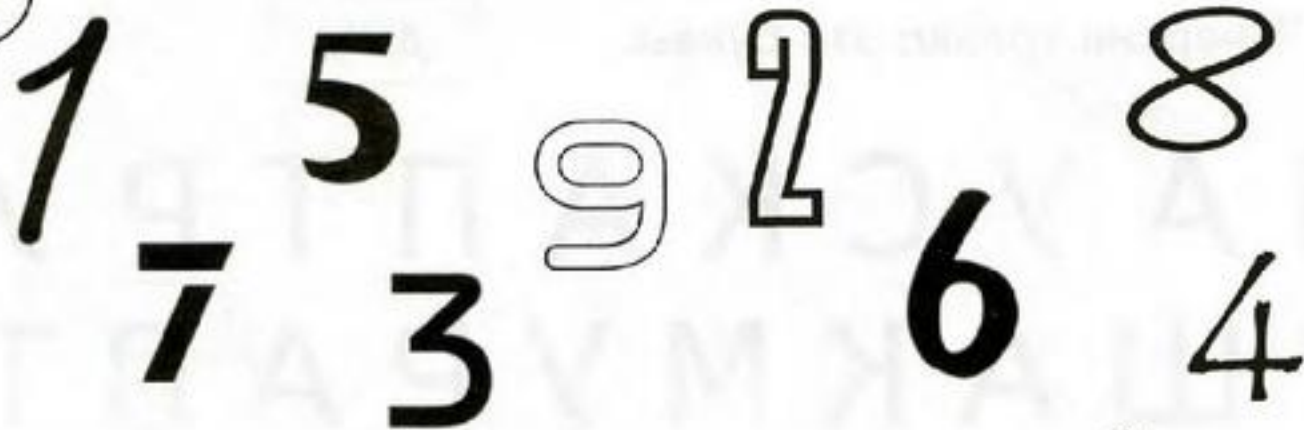

4 Образуй новые слова.



кораблик из бумаги - ...
(бумажный)



ваза из стекла - ...
(стеклянная)

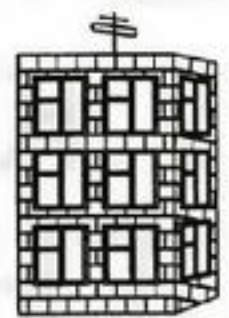

дом из кирпича - ...
(кирпичный)



стол из дерева - ...
(деревянный)



шапка из меха - ...
(меховая)

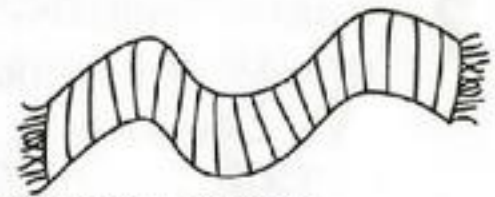

шарф из шерсти - ...
(шерстяной)

5 Обведи фигурки по точкам.

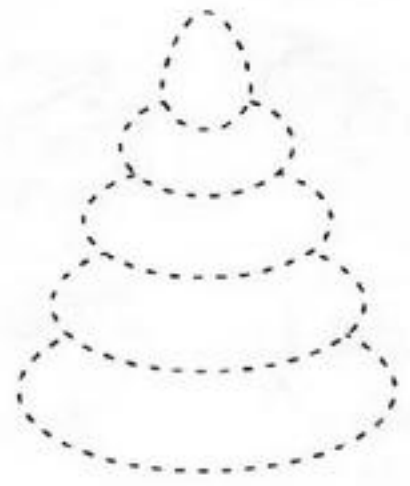
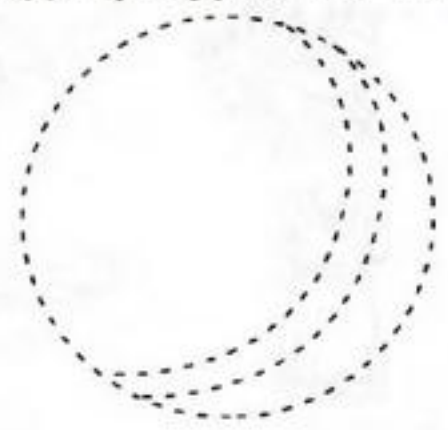

1 Зачеркни только эти буквы.

А У

Л А У С К А П Т Р У
 У Ш А К М У Р А П Т
 С У К В Т А Р Ф У С
 А Л Н Г Д У Р Т А П

2 Найди "лишний" предмет в каждом ряду. Объясни, почему он не подходит к остальным.



3 Найди рамки с одинаковым количеством предметов, соедини их линиями.

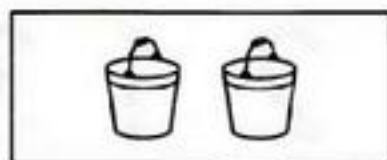
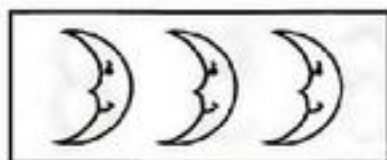
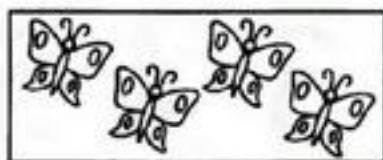
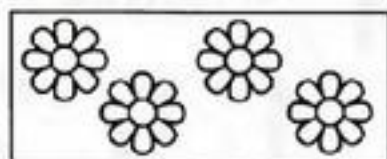
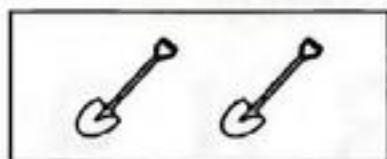
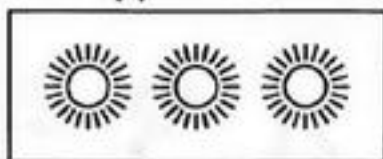

4 Составь предложения из слов.

Дети, лес, грибы,
ходить, корзинки.

Таня, спать, кукла,
кровать, укладывать.

Коля, рисовать,
краски, картина,
альбом.

Варить, мама, суп,
овожи, мясо.

5 Продолжи рисовать эти элементы.

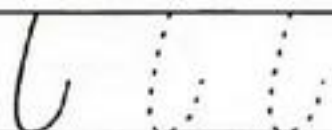
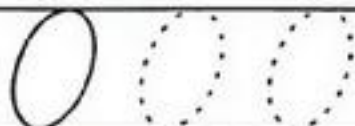
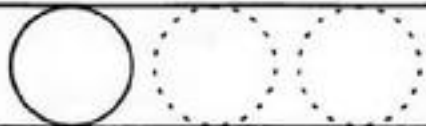

Занятие 12.

1 Зачеркни только цифру "3"

1 5 2 3 4 9 3 4 3 5
2 1 3 6 5 8 7 3 4 5
5 2 9 7 3 6 4 1 6 3
4 3 7 5 4 3 2 4 3 6

2 Выбери из таблицы недостающие детали к каждому рисунку.

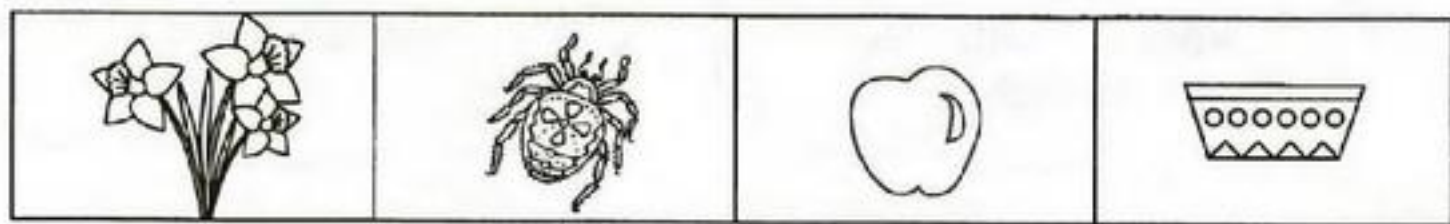

3 Сосчитай, по сколько лепестков у каждого цветочка.

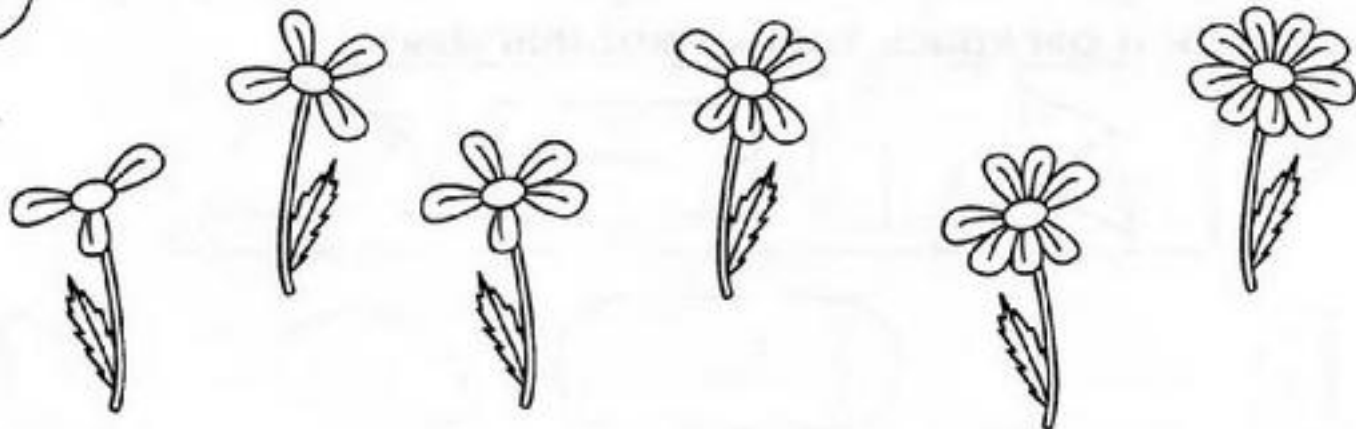

4 Измени слова по образцу.

новое платье
новая шапка
новые брюки
новое пальто



яркий

хороший



5 Продолжи рисовать эти элементы.

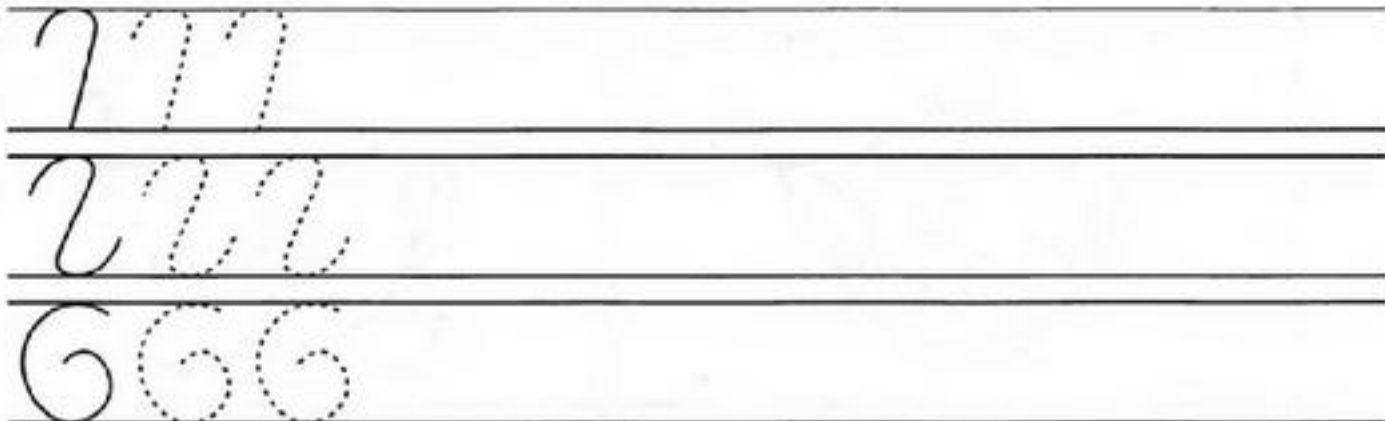

Занятие 13.

1 Найди и раскрась только эти фигуры:

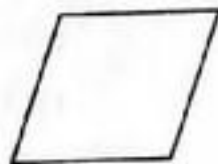
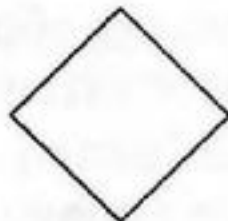
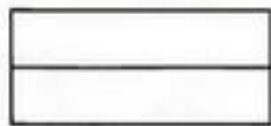
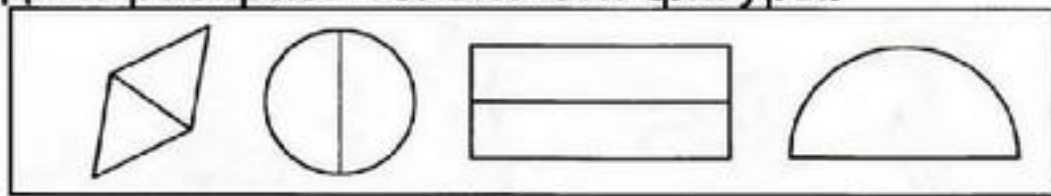

2 Найди отличия у картинок. Раскрась картинки.

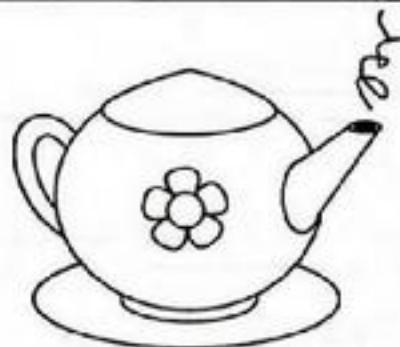
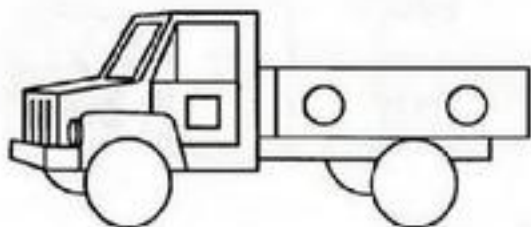

3

Напиши в кружочках нужные цифры.

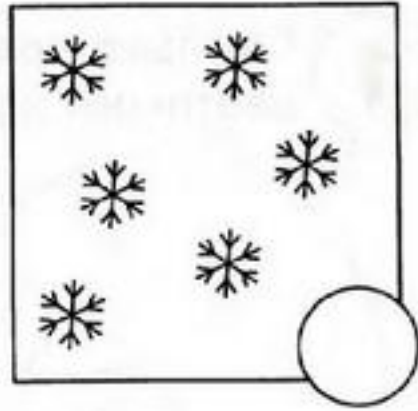
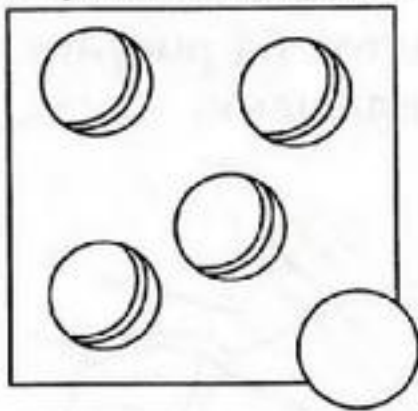
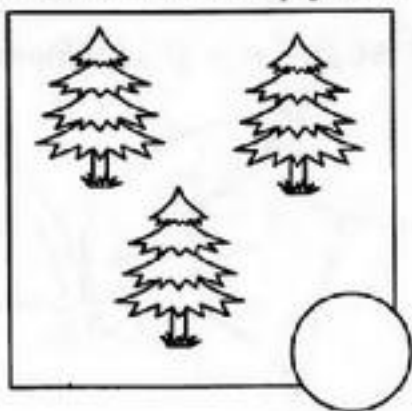
**4**

Что делают люди этих профессий.

врач ... (лечит)

учитель ...

повар ...

водитель ...

продавец ...

художник ...

строитель ...

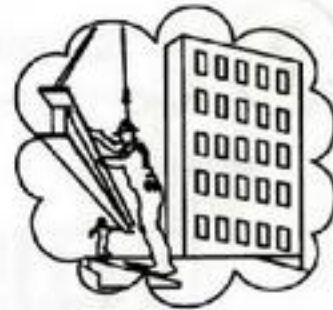
**5**

Продолжи рисовать эти фигурки по клеточкам.

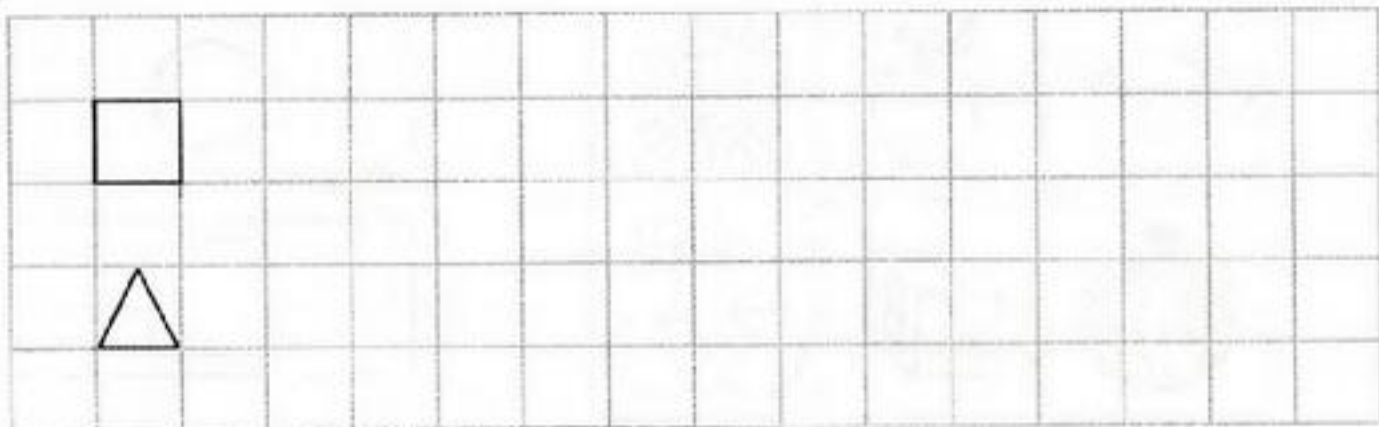

Занятие 14.

1 Сколько предметов на рисунке? Обведи их разными цветными карандашами.



2 Найди рисунки, которые похожи на фигуры в рамках. Раскрась их в одинаковые цвета.

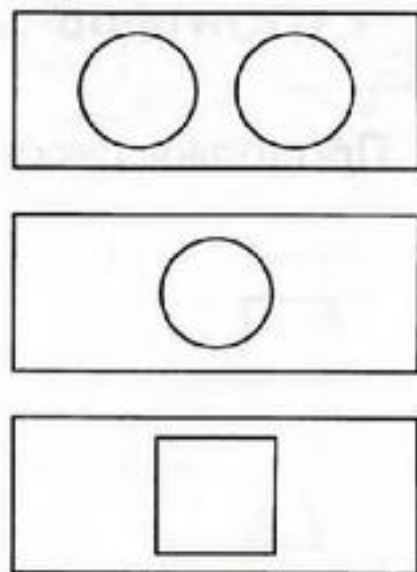
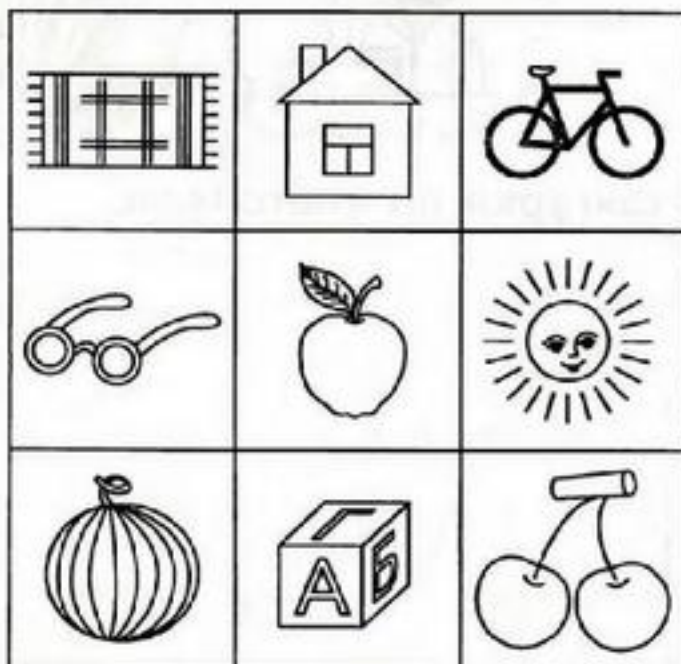

3 Напиши в кружочках нужные цифры.

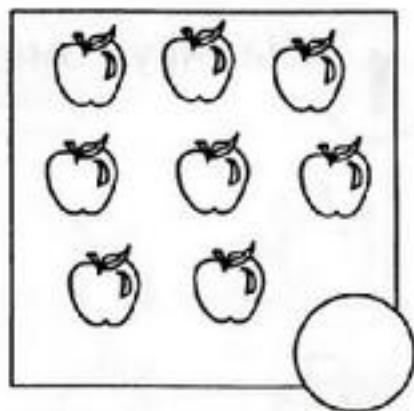
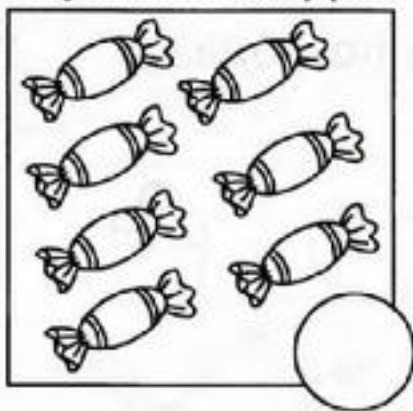
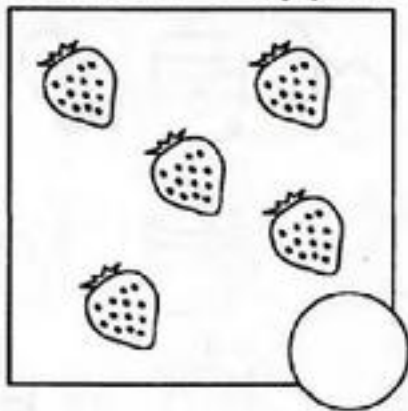

4 Соедини между собой картинки, названия которых звучат одинаково, но имеют разное значение.

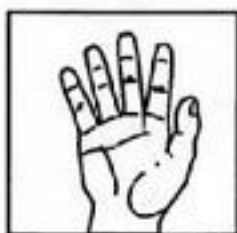

5 Продолжи рисовать эти фигурки по клеточкам.

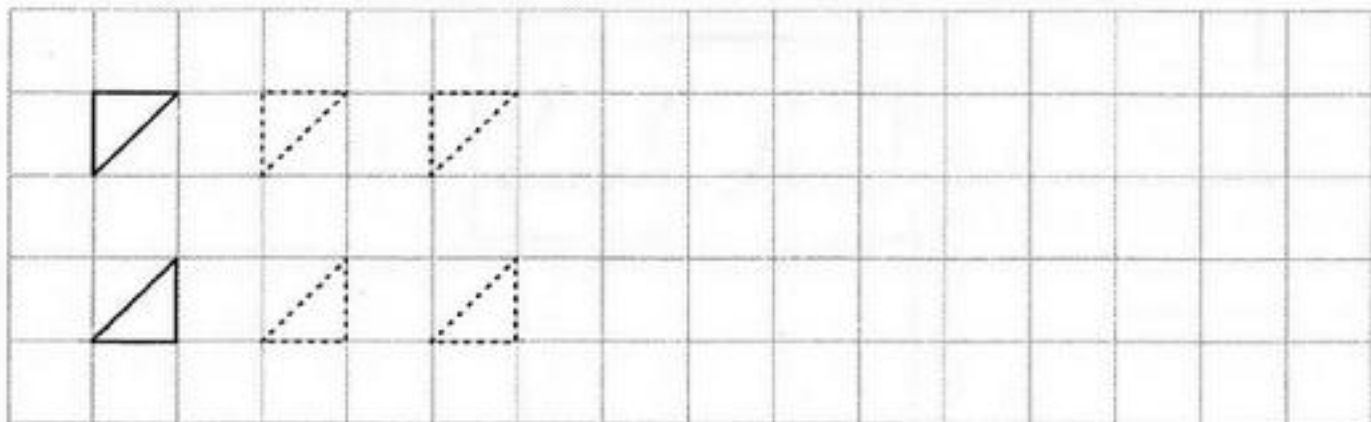

Занятие 15.

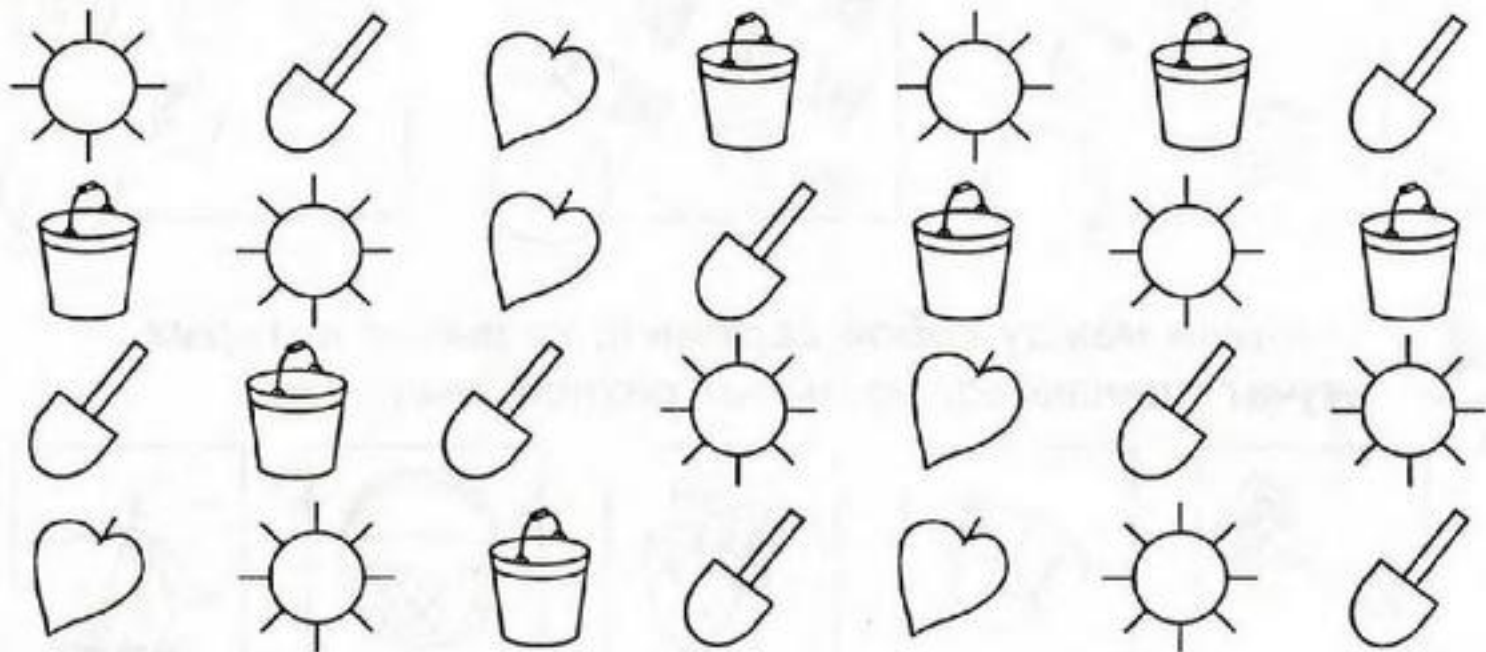
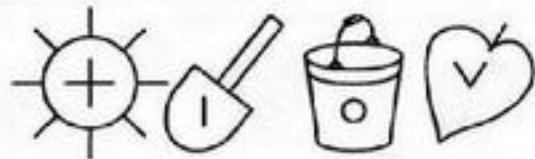

1 Нарисуй значки по образцу:

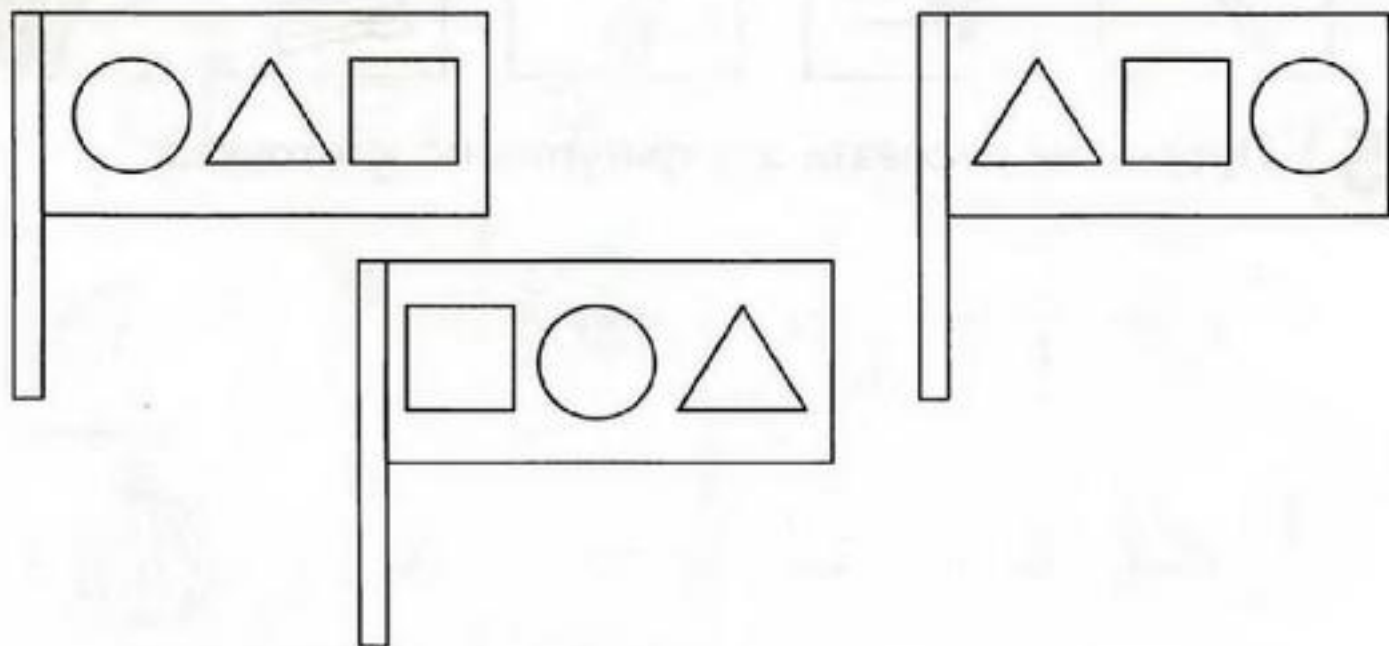

2 Раскрась тот флажок, у которого в середине квадрат, справа - круг, слева - треугольник.



3 Дорисуй недостающее количество предметов.

5	
6	
7	

4 Назови эти предметы, расскажи, для чего они нужны.

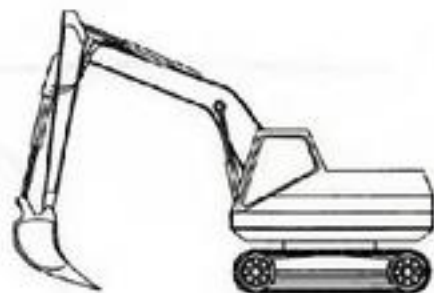
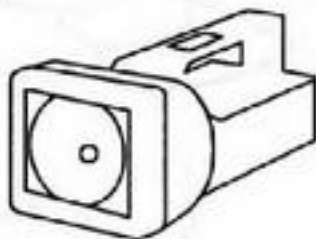
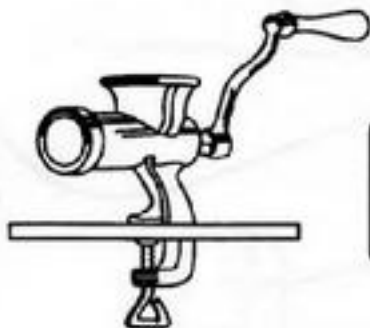

5 Дорисуй вторые половинки фигурок.

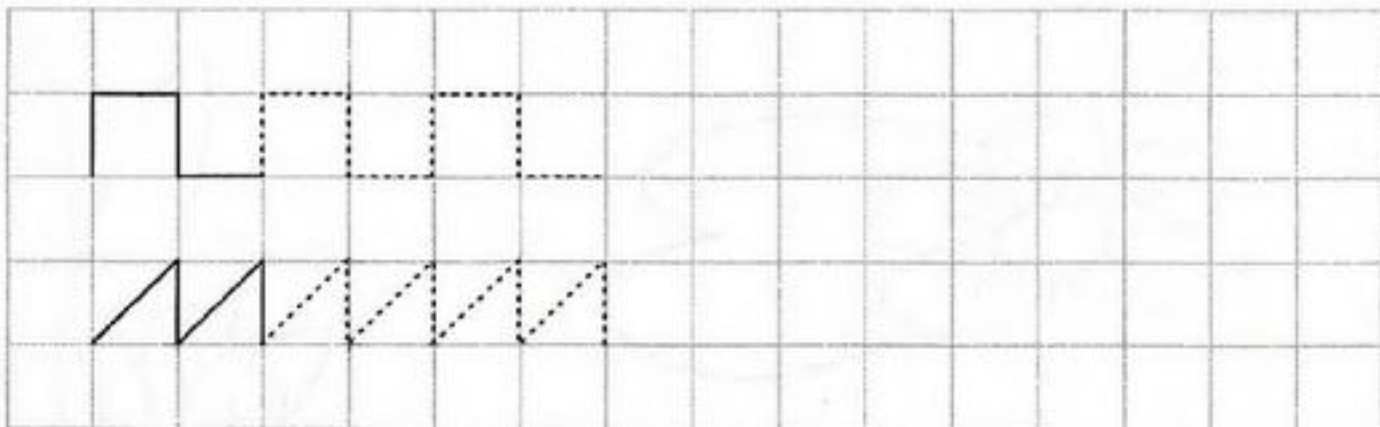

Раскрась картинку.

